

*Ford* TRANSIT CUSTOM



Go Further

# Ambiente

## Aussenausstattung

- Aussenspiegel mit Zusatzspiegel für den toten Winkel und integrierten Blinkleuchten
- Aussenspiegel, elektrisch einstellbar und beheizt, in Wagenfarbe lackiert
- Zentralverriegelung mit Fernsteuerung
- Schiebetür auf der Beifahrerseite
- Scheinwerfer mit Ausschaltverzögerung
- Schmutzfänger vorn und hinten
- Mehrteilig aufgebauter Heckstossfänger
- 15-Zoll-Stahlräder mit halbabdeckenden Radnabenabdeckungen
- 16-Zoll-Stahlräder mit halbabdeckenden Radnabenabdeckungen (320/340)



## Innenausstattung

- Audio-Vorausführungspaket mit vier Lautsprechern
- In Höhe und Reichweite verstellbare Lenksäule
- Bordcomputer
- Elektrische Fensterheber vorn
- Fahrersitz, 8-fach verstellbar, mit Armlehne
- Zwei Getränkehalter für 2-Liter-Flaschen
- Handschuhfach, passend für A4-Ordner
- Zwei 12-Volt-Steckdosen
- Beifahrer-Doppelsitz mit hochklappbarem Sitzpolster und unter dem Sitz befindlichem Staufach
- Laderaumbeleuchtung
- Gangwechsel-Anzeige – zur Unterstützung eines wirtschaftlichen Fahrverhaltens
- Staufach über dem Kombiinstrument mit 12-V-Steckdose
- Stahl-Trennwand nach DIN/ISO-Norm mit Durchlademöglichkeit (nur Van)

## Ausstattungs Pakete:

### Visibility-Paket 1

- Elektrisch einstell- und beheizbare Aussenspiegel
- Beheizbare Quickclear-Frontscheibe
- Sensor für geringen Füllstand des Scheibenwischerwassers

### Visibility-Paket 2

Ausstattung zusätzlich zum Sicht-Paket 1

- Elektrisch anklappbare Aussenspiegel
- Automatische Scheinwerfer
- Automatische Scheibenwischer mit Regensensor
- Helligkeitsregler Armaturenbrett
- Nebelscheinwerfer

## Motoren

- 105 PS (77 kW)/360 Nm
- 130 PS (96 kW)/385 Nm
- 170 PS (125 kW)/405 Nm

## Karosserievarianten

- Van
- Van Doppelkabine
- Combi

*Die Abbildung zeigt einen Transit Custom Ambiente L1 H1 mit Metallic-Lackierung in Moondust Silver (Wunschausstattung).*

# Trend

## Im Vergleich zum Ambiente zusätzliche Aussenausstattung

- Aussenspiegel, elektrisch einstellbar und beheizt, in Wagenfarbe lackiert
- Halogen-Projektionsscheinwerfer mit statischem Abbiegelicht und LED-Tagfahrlicht
- Stossfänger, vorn, in Wagenfarbe lackiert und Verschlusskappen, Heckstossfänger, in Wagenfarbe teillackiert
- Nebelscheinwerfer
- Radzierblenden
- Park-Pilot-System vorn und hinten

## Im Vergleich zum Ambiente zusätzliche Innenausstattung

- My Connection-Radio mit DAB, 4-Zoll-TFT-Display, Bluetooth®, USB-Anschluss mit iPod®-Funktion, Fernbedienung für das Audiosystem und vier Frontlautsprechern (zwei Tieftönern und zwei Hochtönern)
- Geschwindigkeitsregelanlage mit einstellbarem Geschwindigkeitsbegrenzer
- 10-fach verstellbarer Fahrersitz mit Armlehne und einstellbarer Lendenwirbelstütze
- Beifahrer-Doppelsitz mit ausklappbarem Tisch
- Klimaanlage
- Lederlenkrad
- Verschlussbares Handschuhfach
- Kartenleeselampen
- Leicht zu reinigender Laderaumboden (nur Kastenwagen)
- Helligkeitsregler Armaturenbrett
- Sensor für geringen Füllstand des Scheibenwischerwassers

## Ausstattungs Pakete:

### Visibility-Paket 1

- Elektrisch einstell- und beheizbare Aussenspiegel
- Beheizbare Quickclear-Frontscheibe
- Sensor für geringen Füllstand des Scheibenwischerwassers



### Visibility-Paket 2

Ausstattung zusätzlich zum Sicht-Paket 1

- Elektrisch anklappbare Aussenspiegel
- Automatische Scheinwerfer
- Automatische Scheibenwischer mit Regensensor
- Helligkeitsregler Armaturenbrett

### Visibility-Paket 3

Ausstattung zusätzlich zum Sicht-Paket 2

- Rückfahrkamera mit Anhängerassistent
- Spurassistent mit Fahrerwarnung
- Hochwertiges Kombiinstrument
- Fernlichtassistent

### Motoren

- 105 PS (77 kW)/360 Nm
- 130 PS (96 kW)/385 Nm
- 170 PS (125 kW)/405 Nm

### Karosserievarianten

- Van
- Van Doppelkabine
- Combi



Klimaanlage (Serienmässig)



Park-Pilot-System vorn und hinten (Serienmässig)

**Hinweis:** Die Bluetooth®-Wortmarke und Symbole sind Eigentum der Bluetooth SIG, Inc. und werden von der Ford Motor Company Limited und zugehörigen Unternehmen unter Lizenz verwendet. Alle anderen Warenzeichen und Markennamen sind das Eigentum ihrer jeweiligen Eigentümer.

Die Abbildung zeigt einen Transit Custom Trend L1 H1 in Race Red Standard-Lackierung. Abbildung des Innenraums zeigt das 1-Din Radio, welches nicht verfügbar ist für die Schweiz.



# Limited

## Im Vergleich zum Trend zusätzliche Aussenausstattung

- Frontscheibenwischer mit Regensensor
- Beheizbare Quickclear-Frontscheibe
- Automatische Scheinwerfer
- Seitenschutzleisten in Wagenfarbe
- Heckstossfänger in Wagenfarbe
- Türgriffe in Wagenfarbe
- 16-Zoll-Leichtmetallräder im 5x2-Speichen-Design mit Sicherheitsradmuttern
- Elektrisch verstellbare, beheizbare und anklappbare Aussenspiegel in Wagenfarbe

## Im Vergleich zum Trend zusätzliche Innenausstattung

- Beheizbare Vordersitze
- Schalthebelknauf in Leder
- Beifahrerairbag<sup>o</sup> mit Deaktivierungsschalter



### Optionspaket:

#### Visibility-Paket 3

- Rückfahrkamera mit Anhängerassistent
- Spurassistent mit Fahrerwarnung
- Hochwertiges Kombiinstrument
- Fernlichtassistent

#### Motoren

- 130 PS (96 kW)/385 Nm
- 170 PS (125 kW)/405 Nm

#### Karosserievarianten

- Van
- Combi



Beheizbare Quickclear-Frontscheibe  
(Serienmässig)



Elektrisch verstellbare, beheizbare und  
anklappbare Aussenspiegel  
(Serienmässig)

**<sup>o</sup>Hinweis:** Ein entgegen der Fahrtrichtung befestigter Kindersitz darf niemals auf dem Beifahrersitz befestigt werden, wenn das Ford-Fahrzeug mit einem aktivierten Beifahrerairbag ausgestattet ist.

**Hinweis:** Die Bluetooth<sup>®</sup>-Wortmarke und Symbole sind Eigentum der Bluetooth SIG, Inc. und werden von der Ford Motor Company Limited und zugehörigen Unternehmen unter Lizenz verwendet. Alle anderen Warenzeichen und Markennamen sind das Eigentum ihrer jeweiligen Eigentümer.

Die Abbildung zeigt einen Transit Custom Limited L1 H1 mit Metallic-Lackierung in Magnetic (Wunschausstattung).

# Sport

## Im Vergleich zum Limited zusätzliche Aussenausstattung

- Sport-Styling-Kit – umfasst untere Frontschürze mit einzigartiger Nebelscheinwerfereinfassung, Seitenschürzen in Wagenfarbe, Heckschürze, Streifen auf der Motorhaube in sportlicher Optik und Radlaufleisten vorne und hinten mit einzigartigen Schmutzfängern
- 17-Zoll-Leichtmetallräder im 5x2-Speichen-Design mit Schwarz/glanzgedreht-Optik
- Reifendruckkontrollsystem

## Im Vergleich zum Limited zusätzliche Innenausstattung

- Teilledersitze



### Optionspaket:

#### Visibility-Paket 3

- Rückfahrkamera mit Anhängerassistent
- Spurassistent mit Fahrerwarnung
- Hochwertiges Kombiinstrument

#### Motor

- 170 PS (125 kW)/405 Nm

#### Karosserievarianten

- Van
- Combi



Teilledersitze  
(Serienmässig)



18"-Leichtmetallfelgen mit 235/50R18-Reifen  
(Nur Serienmässig beim 290-Modell. 310-Modell nur mit 17" Leichtmetallfelgen)

TRANSIT

Die Abbildung zeigt einen Transit Custom Sport L1 H1 mit Metallic-Lackierung in Chrome Blue (Wunschausstattung).

## Van



L1 H1 6,0 m³

L2 H1 6,8 m³



L1 H2 7,2 m³

L2 H2 8,3 m³

## Van Doppelkabine



L1 H1 3,5 m³

L2 H1 4,3 m³

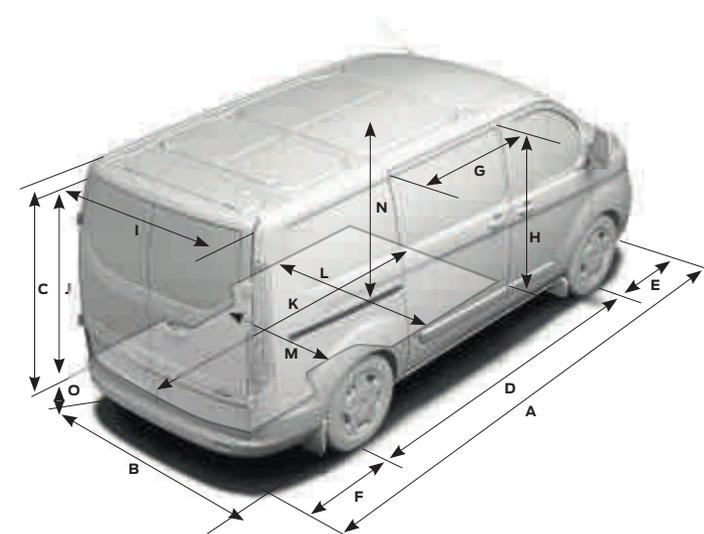

## Abmessungen Van/Van Doppelkabine

	L1 H1 Van	L2 H1 Van	L2 H1 Van	L2 H2 Van
<b>A</b> Gesamtlänge	4972	4972	5339	5339
<b>B</b> Gesamtbreite mit Aussenspiegeln	2272	2272	2272	2272
Gesamtbreite mit eingeklappten Aussenspiegeln	2080	2080	2080	2080
Gesamtbreite ohne Aussenspiegel und Griffe	1986	1986	1986	1986
<b>C</b> Gesamthöhe*	1925-2000	2286-2366	1922-1979	2285-2343
<b>D</b> Radstand	2933	2933	3300	3300
<b>E</b> Fahrzeugfront zur Mitte der Vorderräder	1011	1011	1011	1011
<b>F</b> Fahrzeugheck zur Mitte der Hinterräder	1028	1028	1028	1028
<b>G</b> Eingangsbreite Seitentür	1030	1030	1030	1030
<b>H</b> Eingangshöhe Seitenladetür	1324	1324	1324	1324
<b>I</b> Eingangsbreite Hecktür/Heckklappe	1404	1404	1404	1404
<b>J</b> Eingangshöhe Hecktür/Heckklappe	1347	1706	1347	1706
<b>K</b> Maximale Länge Laderaum (bis zur Trennwand)	2555	2555	2922	2922
Maximale Länge Laderaum (einschliesslich Staufach unter dem Sitz)	3085	3085	3452	3452
<b>L</b> Maximale Breite Laderaum	1775	1775	1775	1775
<b>M</b> Laderaum zwischen den Radkästen	1390	1390	1390	1390
<b>N</b> Laderauboden zum Dach	1406	1778	1406	1778
<b>O</b> Ladehöhe Hecktür*	444-588	444-588	451-581	451-581
<b>P</b> Laderaum (hinter der Trennwand) (SAE) (m³)	5,7	7,2	6,6	8,2
<b>P</b> Laderaum (mit Trennwand) (VDA) (m³)	5,4	6,6	6,2	7,7
Wendekreis (m)				
15-Zoll-Räder, von Anschlag zu Anschlag/ von Wand zu Wand	10,9/11,6	10,9/11,6	12,2/12,8	12,2/12,8
16-Zoll-Räder, von Anschlag zu Anschlag/ von Wand zu Wand	11,6/12,2	11,6/12,2	12,8/13,4	12,8/13,4
17-Zoll-Räder, von Anschlag zu Anschlag/ von Wand zu Wand	11,8/12,3	–	13,0/13,5	–
18-Zoll-Räder, von Anschlag zu Anschlag/ von Wand zu Wand	12,1/12,6	–	–	–
Spezifische Abmessungen beim Van mit Doppelkabine				
<b>G</b> Eingangsbreite Seitentür	930	k. A.	930	k. A.
<b>P</b> Laderaum (hinter der Trennwand) (SAE) (m³)	3,5	k. A.	4,3	k. A.
<b>P</b> Laderaum (hinter der Trennwand) (VDA) (m³)	3,2	k. A.	4,0	k. A.
<b>Q</b> Maximale Länge Laderaum	1577	k. A.	1944	k. A.
<b>R</b> Nutzbare Länge des Laderaums bei 1,2 m Höhe	1505	k. A.	1872	k. A.

**L1** = kurzer Radstand, **L2** = langer Radstand, **H1** = Niedrigdach, **H2** = Hochdach. Sämtliche Abmessungen (in mm) unterliegen Fertigungstoleranzen und beziehen sich auf Modelle mit Mindestspezifikationen, wobei Zusatzausstattung ausgeschlossen ist. \*Die Höhenabmessungen umfassen den Bereich von der Mindesthöhe bis zur maximalen Höhe eines voll beladenen Fahrzeugs mit der geringsten Nutzlast bis zu einem unbeladenen Fahrzeug mit der höchsten Nutzlast. Diese Abbildungen dienen nur als Beispiel. **VDA-Methode** Dabei handelt es sich um die Methode, die vom Verband der Automobilindustrie (VDA) in Deutschland angewendet wird. VDA-Zahlen werden ermittelt, indem der Laderaum mit „Literblöcken“ gefüllt werden, die jeweils Abmessungen von 200 x 100 x 50 mm haben. Die Blöcke werden dann gezählt, und das Zahlenergebnis wird in Kubikmeter umgerechnet. **SAE-Methode** Dabei handelt es sich um die Methode, die vom Verbands der Automobilingenieure (SAE, Society of Automotive Engineers) angewendet wird. SAE-Zahlen werden ermittelt, indem der Durchschnittswert von zwei Höhen, Längen und Breiten multipliziert wird, um daraus das Volumen in Kubikmetern abzuleiten. **Bei der Methode** zur Bestimmung des maximalen Ladevolumens wird das Volumen eines feinkörnigen Materials wie Sand oder Reis gemessen, das im Laderaum untergebracht werden kann.

## Abmessungen Combi

	L1 H1 Combi	L1 H2 Combi	L2 H1 Combi	L2 H2 Combi
<b>A</b> Gesamtlänge	4972	4972	5339	5339
<b>B</b> Gesamtbreite mit Aussenspiegeln	2272	2272	2272	2272
Gesamtbreite mit eingeklappten Aussenspiegeln	2080	2080	2080	2080
Gesamtbreite ohne Aussenspiegel und Griffe	1986	1986	1986	1986
<b>C</b> Gesamthöhe*	1925-2000	2286-2366	1922-1979	2285-2343
<b>D</b> Radstand	2933	2933	3300	3300
<b>E</b> Fahrzeugfront zur Mitte der Vorderräder	1011	1011	1011	1011
<b>F</b> Fahrzeugheck zur Mitte der Hinterräder	1028	1028	1028	1028
<b>G</b> Eingangsbreite Seitentür	930	930	930	930
<b>H</b> Eingangshöhe Seitenladetür	1292	1292	1292	1292
<b>I</b> Eingangsbreite Hecktür/Heckklappe	1404	1404	1404	1404
Eingangsbreite Hecktür/Heckklappe (mit Klimaanlage hinten)	1225	1225	1225	1225
<b>J</b> Eingangshöhe Hecktür/Heckklappe	1297	1660	1297	1660
<b>K</b> Maximale Länge Laderaum (hinter der zweiten Sitzreihe)	1545	1545	1912	1912
Maximale Länge Laderaum (hinter der dritten Sitzreihe)	687	687	1054	1054
<b>L</b> Maximale Breite Laderaum	1775	1775	1775	1775
<b>M</b> Laderaum zwischen den Radkästen	1350	1350	1350	1350
<b>N</b> Laderauboden zum Dach	1382	1754	1382	1754
<b>O</b> Ladehöhe*	444-588	444-588	451-581	451-581
<b>P</b> Laderaum (SAE) (m³) – 6 Sitze/9 Sitze	3,1/1,3	3,8/1,6	3,8/2,0	4,7/2,5
Wendekreis (m)				
15-Zoll-Räder, von Anschlag zu Anschlag/ von Wand zu Wand	10,9/11,6	10,9/11,6	12,2/12,8	12,2/12,8
16-Zoll-Räder, von Anschlag zu Anschlag/ von Wand zu Wand	11,6/12,2	11,6/12,2	12,8/13,4	12,8/13,4
17-Zoll-Räder, von Anschlag zu Anschlag/ von Wand zu Wand	11,8/12,3	–	13,0/13,5	–

**L1** = kurzer Radstand, **L2** = langer Radstand, **H1** = Niedrigdach, **H2** = Hochdach. Sämtliche Abmessungen (in mm) unterliegen Fertigungstoleranzen und beziehen sich auf Modelle mit Mindestspezifikationen, wobei Zusatzausstattung ausgeschlossen ist. \*Die Höhenabmessungen umfassen den Bereich von der Mindesthöhe bis zur maximalen Höhe eines voll beladenen Fahrzeugs mit der geringsten Nutzlast bis zu einem unbeladenen Fahrzeug mit der höchsten Nutzlast. Diese Abbildungen dienen nur als Beispiel. **VDA-Methode** Dabei handelt es sich um die Methode, die vom Verband der Automobilindustrie (VDA) in Deutschland angewendet wird. VDA-Zahlen werden ermittelt, indem der Laderaum mit „Literblöcken“ gefüllt werden, die jeweils Abmessungen von 200 x 100 x 50 mm haben. Die Blöcke werden dann gezählt, und das Zahlenergebnis wird in Kubikmeter umgerechnet. **SAE-Methode** Dabei handelt es sich um die Methode, die vom Verbands der Automobilingenieure (SAE, Society of Automotive Engineers) angewendet wird. SAE-Zahlen werden ermittelt, indem der Durchschnittswert von zwei Höhen, Längen und Breiten multipliziert wird, um daraus das Volumen in Kubikmetern abzuleiten. **Bei der Methode** zur Bestimmung des maximalen Ladevolumens wird das Volumen eines feinkörnigen Materials wie Sand oder Reis gemessen, das im Laderaum untergebracht werden kann.

## Combi



L1 H1 1,3 m³

L2 H1 2,0 m³



L1 H2 1,6 m³

L2 H2 2,5 m³

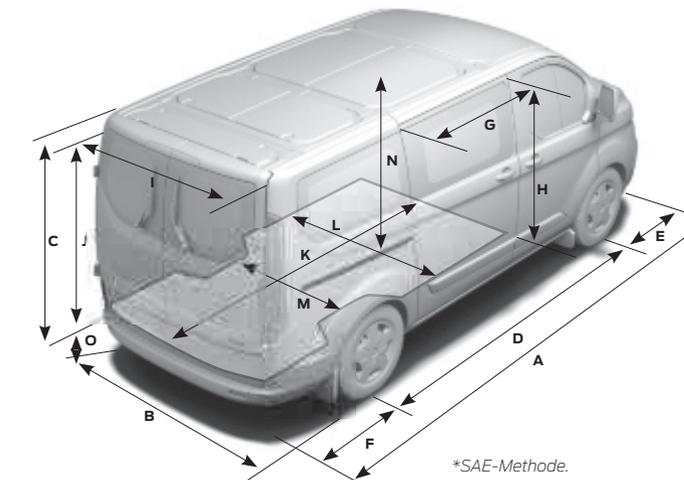

\*SAE-Methode.

# Holen Sie das Beste aus Ihrem neuen Ford heraus

Wir möchten Ihnen helfen, das Optimum aus Ihrem neuen Ford Nutzfahrzeug herauszuholen. Dazu sollten Sie auch wissen, wie die Gewichtsangaben im Katalog zu verstehen sind und wie diese Ihre Fahrzeugauswahl beeinflussen können. Ihr Ford Nutzfahrzeughändler hält weitere Informationen bereit und bietet professionelle Unterstützung, damit Sie das ideale Fahrzeug für Ihre individuellen Anforderungen finden.

## Der Ford Transit Custom ist auf den Transport grosser und schwerer Lasten ausgelegt – und dafür bestens gerüstet.

Bei der Wahl eines neuen Nutzfahrzeuges gibt es eine Menge Faktoren zu berücksichtigen. Während einige – wie die Wahl der Karosserieform, benötigtes Laderaumvolumen, Antriebsart und Motorleistung – relativ simpel sind, können andere – wie die Wahl der benötigten Nutzlast – durchaus herausfordernd sein.

### Nutzlastkapazität

Um die Nutzlast Ihres Fahrzeuges zu berechnen, benötigen Sie zwei Werte: das höchst zulässige Gesamtgewicht (hzGG) und das Leergewicht des Fahrzeuges.

**Höchst zulässiges Gesamtgewicht (hzGG)** Das hzGG ist das maximal zugelassene Gewicht, das ein Fahrzeug im Betrieb erreichen darf. Es inkludiert neben dem Eigengewicht auch das Gewicht der Hilfssysteme, aller Mitfahrer (wobei von einem durchschnittlichen Gewicht von 75 kg pro Person ausgegangen wird), Flüssigkeiten, den zu 90 % befüllten Tank (1 Liter Diesel = ca. 0,85 kg), mögliche Zusatzoptionen/-ausstattungen und die Fracht.

Zur besseren Übersichtlichkeit verrät die Bezeichnung der Ford Transit-Modelle deren hzGG. Zum Beispiel steht FT280 für ca. 2 800 kg hzGG und FT300 für ca. 3 000 kg hzGG.

**Leergewicht** Das Leergewicht ist das Eigengewicht des Fahrzeuges (Ambiente Ausstattung ohne Zubehör, inklusive Flüssigkeiten und 90 % Tankfüllung), Fahrer, Mitfahrer und Ladung sind jedoch nicht berücksichtigt.

**Die Nutzlast** ist die Differenz zwischen höchst zulässigem Gesamtgewicht und dem Leergewicht.

**hzGG** minus **Leergewicht** = **Nutzlast**

Um Sie bei der Wahl des passenden Fahrzeuges zu unterstützen, finden Sie hier genauere Informationen zu Faktoren, die die Nutzlast eines Fahrzeuges beeinflussen können. Hierzu zählen unter anderem:

### Fahrer und Mitfahrer

Wir berücksichtigen ein durchschnittliches Gewicht für Fahrer und Mitfahrer von 75 kg pro Person. Wie bereits erwähnt, sind Fahrer und Mitfahrer in der Angabe des Leergewichts nicht berücksichtigt. Ihr Gewicht muss daher entsprechend von der Nutzlast abgezogen werden.

### Wunschausstattung (ab Werk)

Fast jede Wunschausstattung hat Auswirkung auf die Nutzlast. Zum Beispiel führt der Einbau einer Klimaanlage zu einem um etwa 18 kg höheren Fahrzeuggewicht und reduziert die Nutzlast dementsprechend.

Auf der anderen Seite reduziert die Wahl eines Beifahrer-Einzelsitzes (statt dem serienmässigen Doppelsitz) das Fahrzeuggewicht um etwa 12 kg und erhöht die Nutzlast um diesen Wert. Ihr Ford Nutzfahrzeughändler kann Sie darüber informieren, welche Ausstattungsmerkmale das Eigengewicht Ihres Fahrzeuges inwieweit erhöhen bzw. verringern.

### Ausstattungsvarianten

Sofern nicht anders angegeben, beziehen sich alle Angaben zum Eigengewicht des Fahrzeuges in diesem Katalog auf ein Ambiente-Fahrzeug ohne Wunsch- oder Zusatzausstattung. Trend-, Limited- und Sport-Modelle wiegen aufgrund der besseren Serienausstattung etwas mehr.

### Toleranzen

Im Produktionsprozess gibt es immer leichte Abweichungen und Toleranzen, daher werden zwei idente Fahrzeuge niemals exakt das gleiche Gewicht auf die Waage bringen.

### Zubehör und nachträgliche Umbauten

Denken Sie bereits bei der Fahrzeugbestellung an mögliches Zubehör oder nachträgliche Um- und Aufbauten. Jede weitere zusätzliche Ausstattung erhöht das Fahrzeuggewicht und reduziert die verfügbare Nutzlast. Ihr Ford Nutzfahrzeughändler steht Ihnen diesbezüglich mit Rat und Tat zur Seite und unterstützt Sie bei der Wahl des passenden Fahrzeuges.

Wenn Sie konkrete Anforderungen an die verfügbare Nutzlast Ihres Fahrzeuges haben, kann Ihnen Ihr Ford Nutzfahrzeughändler weiterhelfen. Mit Kompetenz und Erfahrung wird er Ihnen zeigen, welche Konfiguration Ihr Fahrzeug haben muss, damit es Ihren Anforderungen entspricht.

### Konfigurieren Sie Ihren persönlichen Transit Custom

Ford Nutzfahrzeuge sind in einer Vielzahl von Varianten und verschiedenen Ausstattungsserien sowie mit diverser Wunschausstattung verfügbar. Ihr Ford Nutzfahrzeughändler hilft Ihnen gerne, das für Sie passende Fahrzeug zu konfigurieren, das genau Ihren Anforderungen und Bedürfnissen entspricht. Das inkludiert auch die Unterstützung bei nachträglichen Umbauten.

**Hinweis** Technische Informationen für Ihr Fahrzeug und die Montageanleitung für Fahrzeugaufbauten und Ausrüstung finden Sie online unter [www.etis.ford.com](http://www.etis.ford.com).

## Gewicht und Zuladung

	Max. Bruttomutzlast (Fahrer/Beifahrer ausgenommen) (kg)	Brutto-Fahrzeuggewicht (kg)	Mindestleermasse (Fahrer/Beifahrer ausgenommen) (kg)	Gewicht Vorderachse beschichtet (kg)	Gewicht Hinterachse beschichtet (kg)
Van (3 Sitze)					
260 L1 HI	637-733	2600	1867-1963	1575	1415
280 L1 HI	837-933	2800	1867-1963	1575	1415
280 L1 HI mit Automatikgetriebe – Trend	727-829	2800	1971-2073	1575	1415
290 L1 HI – Sport	890-988	2900	1912-2010	1550	1575
290 L1 HI mit Automatikgetriebe – Sport	837-937	2900	1963-2063	1575	1575
290 L2 HI – Sport	801-903	2900	1997-2099	1575	1575
300 L1 HI	1037-1133	3000	1867-1963	1575	1590
300 L1 HI mit Automatikgetriebe – Trend	927-1029	3000	1971-2073	1575	1590
300 L2 HI	955-1055	3000	1945-2045	1675	1590
300 L2 HI mit Automatikgetriebe – Trend	837-943	3000	2057-2163	1675	1590
310 L1 HI – Sport	1090-1188	3100	1912-2010	1600	1640
310 L1 HI mit Automatikgetriebe – Sport	1037-1137	3100	1963-2063	1600	1640
310 L2 HI – Sport	1001-1103	3100	1997-2099	1650	1640
310 L2 HI mit Automatikgetriebe – Sport	947-1052	3100	2048-2153	1650	1640
320 L1 HI	1237-1333	3200	1867-1963	1625	1725
320 L1 HI mit Automatikgetriebe – Trend	1127-1229	3200	1971-2073	1625	1725
320 L2 HI	1155-1255	3200	1945-2045	1725	1725
320 L2 HI mit Automatikgetriebe – Trend	1037-1143	3200	2057-2163	1725	1725
340 L1 HI	1410-1508	3400	1892-1990	1625	2015
340 L1 HI mit Automatikgetriebe – Trend	1301-1403	3400	1997-2099	1625	2015
340 L2 HI	1328-1430	3400	1970-2072	1750	2015
340 L2 HI mit Automatikgetriebe – Trend	1211-1317	3400	2083-2189	1750	2015

	Max. Bruttomutzlast (Fahrer/Beifahrer ausgenommen) (kg)	Brutto-Fahrzeuggewicht (kg)	Mindestleermasse (Fahrer/Beifahrer ausgenommen) (kg)	Gewicht Vorderachse beschichtet (kg)	Gewicht Hinterachse beschichtet (kg)
Van mit Doppelkabine (6 Sitze)					
280 L1 HI	764-864	2800	1936-2036	1575	1415
300 L1 HI	952-1052	3000	1948-2048	1575	1590
300 L1 HI mit Automatikgetriebe – Trend	864-968	3000	2032-2136	1575	1590
300 L2 HI	870-974	3000	2026-2130	1675	1590
300 L2 HI mit Automatikgetriebe – Trend	774-882	3000	2118-2226	1675	1590
310 L1 HI – Sport	1006-1108	3100	1992-2094	1600	1640
310 L1 HI mit Automatikgetriebe – Sport	953-1057	3100	2043-2147	1600	1640
310 L2 HI – Sport	908-1014	3100	2086-2192	1650	1640
320 L1 HI	1152-1252	3200	1948-2048	1625	1725
320 L1 HI mit Automatikgetriebe – Trend	1064-1168	3200	2032-2136	1625	1725
320 L2 HI	1070-1174	3200	2026-2130	1725	1725
320 L2 HI mit Automatikgetriebe – Trend	979-1087	3200	2113-2221	1725	1725
340 L1 HI	1325-1427	3400	1973-2075	1625	2015
340 L1 HI mit Automatikgetriebe – Trend	1237-1343	3400	2057-2163	1625	2015
340 L2 HI	1243-1349	3400	2051-2157	1750	2015
340 L2 HI mit Automatikgetriebe – Trend	1152-1262	3400	2138-2248	1750	2015

**L1** = kurzer Radstand, **L2** = langer Radstand, **HI** = Niedrigdach. Die Zahlen gelten für Fahrzeuge mit Niedrigdach, sofern nicht anders angegeben. Bei Fahrzeugen mit Hochdach ist die Leermasse höher und die Nutzlast geringer. Die Leermasse wird von vielen Faktoren beeinflusst, beispielsweise Karosserievarianten, Motoren und optionale Ausstattungsmerkmale. Es ist das Gewicht eines Serienfahrzeugs mit Standardspezifikation (die verschiedenen Modelle haben eine unterschiedliche Leermasse), einschliesslich Flüssigkeiten und eines zu 90 % gefüllten Kraftstofftanks, jedoch ohne den Fahrer (75 kg), die Insassen oder Zuladung. Nutzlast bezeichnet in diesem Leitfaden die Differenz zwischen Brutto-Fahrzeuggewicht (GVM) und Leermasse, wobei das Gewicht des Fahrers (75 kg) abgezogen wird. Es ist zu beachten, dass das tatsächliche Gewicht Fertigungstoleranzen unterliegt, sodass die Nutzlast in diesem Leitfaden und beim tatsächlichen Gewicht unterschiedlich sein kann. Den Kunden, die ihr Fahrzeug mit nahezu der maximalen Nutzlast beladen möchten, **empfehlen wir, vor der Berechnung eine Fehlerspanne von 5 % der Leermasse zur angeben Leermasse zu addieren**. Hinweis: Der Fahrzeugbetreiber muss sicherstellen, dass seine Fahrzeuge den gesetzlichen Vorschriften für die Strassenutzung entsprechen.

## Gewicht und Zuladung

	Max. Bruttolast (Fahrer/Befahrer ausgenommen) (kg)	Brutto-Fahrzeuggewicht (kg)	Mindestleermasse (Fahrer/Befahrer ausgenommen) (kg)	Gewicht Vorderachse beschichtet (kg)	Gewicht Hinterachse beschichtet (kg)
<b>Combi M1 (8-9 Sitze)</b>					
310 L1 HI – Sport	887-995	3100	2159	1600	1640
310 L1 HI mit Automatikgetriebe – Sport	838-948	3100	2207	1600	1640
310 L2 HI – Sport	788-900	3100	2256	1650	1640
320 L1 HI	987-1095	3190	2149	1625	1725
320 L1 HI mit Automatikgetriebe – Trend	961-1073	3240	2223	1675	1725
320 L1 HI mit Hinterachsluftfederung	879-989	3140	2206	1625	1640
320 L1 HI mit Automatikgetriebe und Hinterachsluftfederung – Trend	803-917	3140	2280	1675	1640
320 L2 HI	889-1001	3190	2245	1725	1725
320 L2 HI mit Automatikgetriebe – Trend	862-978	3240	2320	1725	1725
320 L2 HI mit Hinterachsluftfederung	780-895	3140	2302	1725	1640
340 L1 HI	1171-1279	3400	2175	1625	2015
340 L1 HI mit Automatikgetriebe – Trend	1095-1207	3400	2249	1625	2015
340 L2 HI	1072-1186	3400	2271	1750	2015
340 L2 HI mit Automatikgetriebe – Trend	995-1113	3400	2346	1750	2015

**L1** = kurzer Radstand, **L2** = langer Radstand, **HI** = Niedrigdach. Die Zahlen gelten für Fahrzeuge mit Niedrigdach, sofern nicht anders angegeben. Bei Fahrzeugen mit Hochdach ist die Leermasse höher und die Nutzlast geringer. Die Leermasse wird von vielen Faktoren beeinflusst, beispielsweise Karosserievarianten, Motoren und optionale Ausstattungsmerkmale. Es ist das Gewicht eines Serienfahrzeugs mit Standardspezifikation (die verschiedenen Modelle haben eine unterschiedliche Leermasse), einschliesslich Flüssigkeiten und eines zu 90 % gefüllten Kraftstofftanks, jedoch ohne den Fahrer (75 kg), die Insassen oder Zuladung. Nutzlast bezeichnet in diesem Leitfaden die Differenz zwischen Brutto-Fahrzeuggewicht (GVM) und Leermasse, wobei das Gewicht des Fahrers (75 kg) abgezogen wird. Es ist zu beachten, dass das tatsächliche Gewicht Fertigungstoleranzen unterliegt, sodass die Nutzlast in diesem Leitfaden und beim tatsächlichen Gewicht unterschiedlich sein kann. Den Kunden, die ihr Fahrzeug mit nahezu der maximalen Nutzlast beladen möchten, **empfehlen wir, vor der Berechnung eine Fehlerspanne von 5 % der Leermasse zur angegebenen Leermasse zu addieren.** Hinweis: Der Fahrzeugbetreiber muss sicherstellen, dass seine Fahrzeuge den gesetzlichen Vorschriften für die Strassennutzung entsprechen.

## Kraftstoffverbrauch und CO<sub>2</sub>-Emissionen

**Kraftstoffverbrauchszahlen werden realistischer.**

Ab dem 1. September 2017 werden einige Modelle nach einem neuen Verfahren homologiert (WLTP - Harmonised Light Vehicle Test Procedure). Dieses Verfahren ist bei der Erhebung von CO<sub>2</sub>- und Kraftstoffverbräuchen präziser. Es wird zusätzlich das aktuelle Verfahren (NEDC - New European Drive Cycle) vollständig ersetzen. Bis zum 1. September 2017 werden Verbrauchswerte, die mit WLTP erhoben wurden, auf das Niveau von NEDC angepasst. Daraus können Differenzen bei der Darstellung von CO<sub>2</sub>- und Kraftstoffverbräuchen resultieren.

Mehr Informationen über die neuen Prüfverfahren finden Sie unter [www.ford.ch](http://www.ford.ch).

	Achübersetzung <sup>000</sup>	CO <sub>2</sub> -Ausstoss (g/km) <sup>000</sup>	Kraftstoffverbrauch in l/100 km <sup>000</sup>		
			Innerorts	Ausserorts	Kombiniert
<b>Van mit Doppelkabine</b>					
2,0-l-TDCi Ford EcoBlue 130 PS (96 kW)/170 PS (125 kW) – Automatikgetriebe	3,65	178-187	7,5-7,8	6,5-6,8	6,9-7,2
2,0-l-TDCi Ford EcoBlue 105 PS (77 kW)/130 PS (96 kW)	3,94	157-172	6,8-7,3	5,7-6,2	6,1-6,6
2,0-l-TDCi Ford EcoBlue 105 PS (77 kW)/130 PS (96 kW)	4,19	161-172	6,9-7,3	5,8-6,2	6,2-6,6
2,0-l-TDCi Ford EcoBlue 170 PS (125 kW)	4,19	165-176	7,1-7,4	6,0-6,3	6,4-6,8
2,0-l-TDCi Ford EcoBlue 130 PS (96 kW)/170 PS (125 kW)	4,43	166-176	7,1-7,4	6,0-6,2	6,4-6,6

Die angegebenen Werte beziehen sich auf Fahrzeuge mit Auto-Start-Stopp-System. Das Auto-Start-Stopp-System reduziert den CO<sub>2</sub>-Ausstoss und den Kraftstoffverbrauch um 6 g/km bzw. zwischen 0,2-0,3 l/100km. <sup>00</sup>Die abgebildete Achübersetzung ist je nach Modell, Brutto-Fahrzeuggewicht, Nutzlast und Motor/Getriebe-Kombination verfügbar. <sup>000</sup>Der angegebene Kraftstoff-/Energieverbrauch und der CO<sub>2</sub>-Ausstoss für Motoren der Stufe 6 wurden gemäss den technischen Anforderungen und Spezifikationen der Verordnungen (EG) 715/2007 und (EG) 692/2008 in ihrer jeweils aktuellen Fassung gemessen. Der Kraftstoffverbrauch und CO<sub>2</sub>-Ausstoss können sich auf eine Modellreihe beziehen und nicht auf ein einzelnes Fahrzeug. Das angewandte Standard-Testverfahren ermöglicht einen Vergleich zwischen verschiedenen Fahrzeugmodellen und Fahrzeugherstellern. Zusätzlich zur Kraftstoffeffizienz eines Fahrzeugs spielen auch das Fahrverhalten und andere nicht-technische Faktoren eine wichtige Rolle bei der Ermittlung des Kraftstoff-/Energieverbrauchs und des CO<sub>2</sub>-Ausstosses.





## Kraftstoffverbrauch und CO<sub>2</sub>-Emissionen (Stage 6.2)

	Kraftstoffverbrauch in L/100 km <sup>000</sup>				
	Achsübersetzung <sup>000</sup>	CO <sub>2</sub> -Ausstoss (g/km) <sup>000</sup>	Innenorts	Ausserorts	Kombiniert
Combi MI FWD					
2.0 TDCi Ford EcoBlue 105 PS (77 kW)/130 PS (96 kW)	3.94/4.19	165-168	7.2-7.6	5.8	6.3-6.4
2.0 TDCi Ford EcoBlue 130 PS (96 kW)/170 PS (125 kW)	4.43	165-174	7.3-7.9	5.7-5.8	6.3-6.6
2.0 TDCi Ford EcoBlue 170 PS (125 kW)	4.19	165-174	7.3-7.9	5.7-5.8	6.3-6.6
2.0 TDCi Ford EcoBlue 130 PS (96 kW)/170 PS (125 kW) – Automatikgetriebe	3.65	178-183	7.8-8.1	6.3	6.8-7.0

Hinweis für alle EcoBlue-Motoren: Die angegebenen Werte zeigen Fahrzeuge mit Start Stopp System. Das Start-Stopp-System reduziert den CO<sub>2</sub> Ausstoss um 6 g/km und den Kraftstoffverbrauch um 0,2 0,3 l/100 km. <sup>00</sup>Die dargestellte Achsübersetzung entspricht der nach Modell, zulässigem Gesamtgewicht, Nutzlast und Motorkombination verfügbaren Achsübersetzung. <sup>000</sup>Alle Angaben zum Kraftstoff-/Stromverbrauch und CO<sub>2</sub>-Ausstoss für Motoren der Stufe 6c (NI) und Stufe 6d-TEMP (MI) wurden gemäss den technischen Anforderungen und Spezifikationen der Europäischen Verordnung (EG) 715/2007; (EG) 692/2008 und (EU) 2017/1151 in der zuletzt geänderten Fassung angegeben. Verbrauch und CO<sub>2</sub> Ausstoss können für einen Fahrzeugtypen und nicht für ein einzelnes Fahrzeug angegeben werden. Die angewendeten Standardtestverfahren erlauben einen Vergleich zwischen unterschiedlichen Fahrzeugtypen und verschiedenen Herstellern. Der Kraftstoff-/Stromverbrauch und die CO<sub>2</sub> Emissionen eines Fahrzeugs hängen nicht nur von der effizienten Ausnutzung des Kraftstoffs durch das Fahrzeug ab, sondern werden auch vom Fahrverhalten und anderen nichttechnischen Faktoren beeinflusst. Ein Leitfaden zu Verbrauch und CO<sub>2</sub>-Emissionen mit Informationen zu allen neuen Personenwagenmodellen ist kostenfrei bei jeder Verkaufsstelle erhältlich oder kann unter "PLATZHALTER FÜR WEBLINK": Weitere Informationen hierzu siehe "Platzhalter für nationale Regelungen".

<sup>00</sup>Die dargestellte Achsübersetzung entspricht der nach Modell, zulässigem Gesamtgewicht, Nutzlast und Motorkombination verfügbaren Achsübersetzung. <sup>000</sup>Alle Angaben zum Kraftstoff-/Stromverbrauch und CO<sub>2</sub>-Ausstoss für Motoren der Stufe 4 LDTIII wurden gemäss den technischen Anforderungen und Spezifikationen der Europäischen Verordnung (EG) 715/2007 und (EG) 692/2008 in der zuletzt geänderten Fassung angegeben. Verbrauch und CO<sub>2</sub> Ausstoss können für einen Fahrzeugtypen und nicht für ein einzelnes Fahrzeug angegeben werden. Die angewendeten Standardtestverfahren erlauben einen Vergleich zwischen unterschiedlichen Fahrzeugtypen und verschiedenen Herstellern. Der Kraftstoff-/Stromverbrauch und die CO<sub>2</sub> Emissionen eines Fahrzeugs hängen nicht nur von der effizienten Ausnutzung des Kraftstoffs durch das Fahrzeug ab, sondern werden auch vom Fahrverhalten und anderen nichttechnischen Faktoren beeinflusst.

## Max. Bruttoanhängelast (kg)

	Achsübersetzung <sup>00</sup>							
	260	280	290	300	310	320**	340	
Max. Gesamtzuggewicht Van/Van mit Doppelkabine								
2,0-l-TDCi Ford EcoBlue 105 PS (77 kW)	3,94/4,19	● / ○	4540/5040	4540/5040	–	4540/5040	–	4540/5040
2,0-l-TDCi Ford EcoBlue 130 PS (96 kW)	3,94/4,19	● / ○	–	4940/5240	–	4940/5240	–	4940/5240
2,0-l-TDCi Ford EcoBlue 130 PS (96 kW)	4,43	●	–	–	–	–	–	5365
2,0-l-TDCi Ford EcoBlue 130 PS (96 kW) Automatikgetriebe	3,65	●	–	3800	–	4000	–	4200 4365
2,0-l-TDCi Ford EcoBlue 170 PS (125 kW)	4,19	●	–	5240	–	5240	–	5240
2,0-l-TDCi Ford EcoBlue 170 PS (125 kW)	4,43	●	–	–	–	–	–	5365
2,0-l-TDCi Ford EcoBlue 170 PS (125 kW) Automatikgetriebe	3,65	●	–	3800	–	4000	–	4200 4365
2,0-l-TDCi Ford EcoBlue 170 PS (125 kW) Sport-Schaltgetriebe	4,19	●	–	–	–	–	5240	–
2,0-l-TDCi Ford EcoBlue 170 PS (125 kW) Sport-Automatikgetriebe	3,65	●	–	–	–	–	4100	–
2,0-l-TDCi Ford EcoBlue 170 PS (125 kW) Sport-Schaltgetriebe mit 18-Zoll-Rädern*	4,19	●	–	–	5240	–	–	–
2,0-l-TDCi Ford EcoBlue 170 PS (125 kW) Sport-Automatikgetriebe mit 18-Zoll-Rädern*	3,65	●	–	–	3900	–	–	–

● = Serienausstattung, ○ = Wunschausstattung, gegen Aufpreis erhältlich. **Hinweis:** Alle Motoren sind Stufe 6, sofern nicht anders angegeben, und umfassen einen beschichteten Dieselpartikelfilter (cDPF). <sup>00</sup>Die abgebildete Achsübersetzung ist je nach Modell, Brutto-Fahrzeuggewicht, Nutzlast und Motorkombination verfügbar. \*Nur Van. \*\*Mit einer optionalen Hinterachsluffederung ausgestattete Fahrzeuge sind nicht als Zugfahrzeug geeignet und daher gibt es keine Angaben zur Anhängelast. Die maximale ungebremste Anhängelast beträgt 750 kg.

## Max. gebremste Anhängelast (kg)

	Achsübersetzung <sup>00</sup>	Achsübersetzung <sup>00</sup>							
		260	280	290	300	310	320**	340	
Anhängelasten L1 Van/Van mit Doppelkabine									
2,0-l-TDCi Ford EcoBlue 105 PS (77 kW)	3,94/4,19	● / ○	2350/2500	2350/2250/2500	–	2350/2250/2500	–	2350/2250/2500	
2,0-l-TDCi Ford EcoBlue 130 PS (96 kW)	3,94/4,19	● / ○	–	2500	–	2500	–	2500	
2,0-l-TDCi Ford EcoBlue 130 PS (96 kW)	4,43	●	–	–	–	–	–	2500	
2,0-l-TDCi Ford EcoBlue 130 PS (96 kW) Automatikgetriebe	3,65	●	–	1500	–	1700/1600	–	1900/1800 2050/1950	
2,0-l-TDCi Ford EcoBlue 170 PS (125 kW)	4,19	●	–	2500	–	2500	–	2500	
2,0-l-TDCi Ford EcoBlue 170 PS (125 kW)	4,43	●	–	–	–	–	–	2500	
2,0-l-TDCi Ford EcoBlue 170 PS (125 kW) Automatikgetriebe	3,65	●	–	1500	–	1700/1600	–	1900/1800 2050/1950	
2,0-l-TDCi Ford EcoBlue 170 PS (125 kW) Sport-Schaltgetriebe	4,19	●	–	–	–	–	2500	–	
2,0-l-TDCi Ford EcoBlue 170 PS (125 kW) Sport-Automatikgetriebe	3,65	●	–	–	–	–	1800/1700	–	
2,0-l-TDCi Ford EcoBlue 170 PS (125 kW) Sport-Schaltgetriebe mit 18-Zoll-Rädern*	4,19	●	–	–	2500	–	–	–	
2,0-l-TDCi Ford EcoBlue 170 PS (125 kW) Sport-Automatikgetriebe mit 18-Zoll-Rädern*	3,65	●	–	–	1600	–	–	–	
Anhängelasten L2 Van/Van mit Doppelkabine									
2,0-l-TDCi Ford EcoBlue 105 PS (77 kW)	3,94/4,19	● / ○	–	–	–	2250/2150/2750/2650	–	2250/2150/2750/2650	
2,0-l-TDCi Ford EcoBlue 130 PS (96 kW)	3,94/4,19	● / ○	–	–	–	2650/2550/2800	–	2650/2550/2800	
2,0-l-TDCi Ford EcoBlue 130 PS (96 kW)	4,43	●	–	–	–	–	–	2800	
2,0-l-TDCi Ford EcoBlue 130 PS (96 kW) Automatikgetriebe	3,65	●	–	–	–	1650/1550	–	1850/1700 2000/1850	
2,0-l-TDCi Ford EcoBlue 170 PS (125 kW)	4,19	●	–	–	–	2800	–	2800	
2,0-l-TDCi Ford EcoBlue 170 PS (125 kW)	4,43	●	–	–	–	–	–	2800	
2,0-l-TDCi Ford EcoBlue 170 PS (125 kW) Automatikgetriebe	3,65	●	–	–	–	1650/1550	–	1850/1700 2000/1850	
2,0-l-TDCi Ford EcoBlue 170 PS (125 kW) Sport-Schaltgetriebe	4,19	●	–	–	–	–	2800	–	
2,0-l-TDCi Ford EcoBlue 170 PS (125 kW) Sport-Automatikgetriebe*	3,65	●	–	–	–	–	1700	–	
2,0-l-TDCi Ford EcoBlue 170 PS (125 kW) Sport-Schaltgetriebe mit 18-Zoll-Rädern*	4,19	●	–	–	2800	–	–	–	

● = Serienausstattung, ○ = Wunschausstattung, gegen Aufpreis erhältlich. **Hinweis:** Alle Motoren sind Stufe 6, sofern nicht anders angegeben, und umfassen einen beschichteten Dieselpartikelfilter (cDPF). <sup>00</sup>Die abgebildete Achsübersetzung ist je nach Modell, Brutto-Fahrzeuggewicht, Nutzlast und Motorkombination verfügbar. \*Nur Van. \*\*Mit einer optionalen Hinterachsluffederung ausgestattete Fahrzeuge sind nicht als Zugfahrzeug geeignet und daher gibt es keine Angaben zur Anhängelast. Die maximale ungebremste Anhängelast beträgt 750 kg.

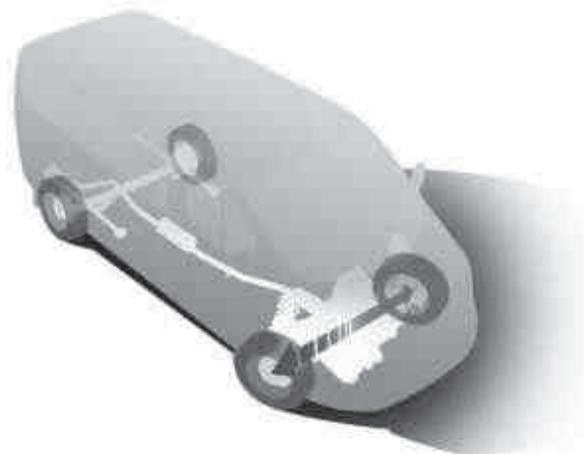

## Max. gebremste Anhängelast (kg)

	Achsumsetzung <sup>90</sup>	Anhängelast (kg)								
		260	280	290	300	310	320**	340		
<b>Anhängelasten L1 Combi M1</b>										
2,0-l-TDCi Ford EcoBlue 105 PS (77 kW)	3,94/4,19	●/○						–	1800/2300/ 1500/2000	–
2,0-l-TDCi Ford EcoBlue 130 PS (96 kW)	3,94/4,19	●/○						–	2200/2500/ 1900/2200	–
2,0-l-TDCi Ford EcoBlue 130 PS (96 kW)	4,43	●						–	–	2500/2300
2,0-l-TDCi Ford EcoBlue 130 PS (96 kW) Automatikgetriebe	3,65	●						–	1450/1150	1550/1250
2,0-l-TDCi Ford EcoBlue 170 PS (125 kW)	4,19	●						–	2500/2200	–
2,0-l-TDCi Ford EcoBlue 170 PS (125 kW)	4,43	●						–	–	2500/2300
2,0-l-TDCi Ford EcoBlue 170 PS (125 kW) Automatikgetriebe	3,65	●						–	1450/1150	1550/1250
2,0-l-TDCi Ford EcoBlue 170 PS (125 kW) Sport-Schaltgetriebe	4,19	●						2250	–	–
2,0-l-TDCi Ford EcoBlue 170 PS (125 kW) Sport-Automatikgetriebe	3,65	●						1100	–	–
<b>Anhängelasten L2 Combi M1</b>										
2,0-l-TDCi Ford EcoBlue 105 PS (77 kW)	3,94/4,19	●/○						–	1700/2200/ 1400/1900	–
2,0-l-TDCi Ford EcoBlue 130 PS (96 kW)	3,94/4,19	●/○						–	2100/2400/ 1800/2100	–
2,0-l-TDCi Ford EcoBlue 130 PS (96 kW)	4,43	●						–	–	2500/2200
2,0-l-TDCi Ford EcoBlue 130 PS (96 kW) Automatikgetriebe	3,65	●						–	1350/1050	1450/1100
2,0-l-TDCi Ford EcoBlue 170 PS (125 kW)	4,19	●						–	2400/2100	–
2,0-l-TDCi Ford EcoBlue 170 PS (125 kW)	4,43	●						–	–	2500/2200
2,0-l-TDCi Ford EcoBlue 170 PS (125 kW) Automatikgetriebe	3,65	●						–	1350/1050	1450/1100
2,0-l-TDCi Ford EcoBlue 170 PS (125 kW) Sport-Schaltgetriebe	4,19	●						2150	–	–

● = Serienausstattung, ○ = Wunschausstattung, gegen Aufpreis erhältlich. **Hinweis:** Alle Motoren sind Stufe 6, sofern nicht anders angegeben, und umfassen einen beschichteten Dieselpartikelfilter (cDPF). <sup>90</sup>Die abgebildete Achsumsetzung ist je nach Modell, Brutto-Fahrzeuggewicht, Nutzlast und Motorkombination verfügbar. \*Nur Van. \*\*Mit einer optionalen Hinterachsluftfederung ausgestattete Fahrzeuge sind nicht als Zugfahrzeug geeignet und daher gibt es keine Angaben zur Anhängelast. Die maximale ungebremste Anhängelast beträgt 750 kg.

## Modellverfügbarkeit

	260 L1 HI	260 L1 H2	280 L1 HI	280 L1 H2	290 L1 HI	290 L2 HI	300 L1 HI	300 L1 H2	300 L2 HI	300 L2 H2	310 L1 HI	310 L1 H2	310 L2 HI	310 L2 H2	320 L1 HI	320 L1 H2	320 L2 HI	320 L2 H2	340 L1 HI	340 L1 H2	340 L2 HI	340 L2 H2
<b>Van</b>																						
2,0-l-TDCi Ford EcoBlue 105 PS (77 kW)	●	●	●	●	–	–	●	●	●	●	–	–	–	–	●	●	●	●	–	–	–	–
2,0-l-TDCi Ford EcoBlue 130 PS (96 kW)	–	–	●	●	–	–	●	●	●	●	–	–	–	–	●	●	●	●	●	●	●	●
2,0-l-TDCi Ford EcoBlue 130 PS (96 kW) – 6-Gang-Automatikgetriebe	–	–	●	●	–	–	●	●	●	●	–	–	–	–	●	●	●	●	●	●	●	●
2,0-l-TDCi Ford EcoBlue 170 PS (125 kW)	–	–	●	●	–	–	●	●	●	●	–	–	–	–	●	●	●	●	●	●	●	●
2,0-l-TDCi Ford EcoBlue 170 PS (125 kW) – 6-Gang-Automatikgetriebe	–	–	●	●	–	–	●	●	●	●	–	–	–	–	●	●	●	●	●	●	●	●
2,0-l-TDCi Ford EcoBlue 170 PS (125 kW) 6-Gang-Schaltgetriebe (Sport-Modelle)	–	–	–	–	–	–	–	–	–	–	●	–	●	–	–	–	–	–	–	–	–	–
2,0-l-TDCi Ford EcoBlue 170 PS (125 kW) 6-Gang-Automatikgetriebe (Sport-Modelle)	–	–	–	–	–	–	–	–	–	–	●	–	●	–	–	–	–	–	–	–	–	–
2,0-l-TDCi Ford EcoBlue 170 PS (125 kW) (Sport-Modelle) mit 18-Zoll-Leichtmetallrädern*	–	–	–	–	●	●	–	–	–	–	–	–	–	–	–	–	–	–	–	–	–	–
2,0-l-TDCi Ford EcoBlue 170 PS (125 kW) 6-Gang-Automatikgetriebe (Sport-Modelle) mit 18-Zoll-Leichtmetallrädern*	–	–	–	–	●	–	–	–	–	–	–	–	–	–	–	–	–	–	–	–	–	–
<b>Van mit Doppelkabine</b>																						
2,0-l-TDCi Ford EcoBlue 105 PS (77 kW)	–	–	–	–	–	–	●	–	●	–	–	–	–	–	–	–	–	–	–	–	–	–
2,0-l-TDCi Ford EcoBlue 130 PS (96 kW)	–	–	–	–	–	–	●	–	●	–	–	–	–	–	●	–	●	–	●	–	●	–
2,0-l-TDCi Ford EcoBlue 130 PS (96 kW) – 6-Gang-Automatikgetriebe	–	–	–	–	–	–	–	–	–	–	–	–	–	–	●	–	●	–	●	–	●	–
2,0-l-TDCi Ford EcoBlue 170 PS (125 kW)	–	–	–	–	–	–	●	–	●	–	–	–	–	–	●	–	●	–	●	–	●	–
2,0-l-TDCi Ford EcoBlue 170 PS (125 kW) – 6-Gang-Automatikgetriebe	–	–	–	–	–	–	–	–	–	–	–	–	–	–	●	–	●	–	●	–	●	–
2,0-l-TDCi Ford EcoBlue 170 PS (125 kW) (Sport-Modelle)	–	–	–	–	–	–	–	–	–	–	–	●	–	–	–	–	–	–	–	–	–	–
2,0-l-TDCi Ford EcoBlue 170 PS (125 kW) 6-Gang-Automatikgetriebe (Sport-Modelle)	–	–	–	–	–	–	–	–	–	–	–	●	–	–	–	–	–	–	–	–	–	–

**Hinweis:** ● = erhältlich, – = nicht erhältlich. **L1** = kurzer Radstand, **L2** = langer Radstand, **HI** = Niedrigdach, **H2** = Hochdach. Alle Motoren sind Stufe 6 mit 6-Gang-Schaltgetriebe, sofern nicht anders angegeben.

## Styling und Erscheinungsbild

	Ambiente	Trend	Limited*	Sport <sup>®</sup>
<b>Räder</b>				
Stahlräder – 15 Zoll x 6,5 Zoll (ausgestattet mit 215/65 R15 BSW-Reifen)* (serienmässig für die Modelle 260, 280 und 300) (nicht erhältlich mit Automatikgetriebe)	●	●	–	–
Stahlräder – 16 Zoll x 6,5 Zoll (ausgestattet mit 215/65 R16 BSW-Reifen)* (serienmässig für die Modelle 320 und 340 oder in Verbindung mit Automatikgetriebe)	●	●	–	–
Leichtmetallräder – 16 Zoll x 6,5 Zoll, 5x2-Speichen-Design, in Sparkle Silver (ausgestattet mit 215/65 R16 BSW-Reifen)* (umfasst Sicherheitsradmüttern)	–	○	●	–
Leichtmetallräder – 17 Zoll x 7 Zoll, 5x2-Speichen-Design, in Schwarz/glanzgedreht (ausgestattet mit 235/55 R17 BSW-Reifen)* (umfasst Sicherheitsradmüttern)	–	–	–	●
Leichtmetallräder – 18 Zoll x 7,5 Zoll, 10-Speichen-Design, in Sparkle Silver (ausgestattet mit 235/50 R18 101LI-Reifen)* (umfasst Sicherheitsradmüttern) (nur beim 290 Sport Van)	–	–	–	●
Radabdeckungen – Halbabdeckend	●	–	–	–
Radabdeckungen – Durchgehend	–	●	–	–
Ersatzrad – Vollwertiges Stahlersatzrad mit Werkzeugsatz	●	●	●	–
Ersatzrad – Mini-Stahlersatzrad mit Werkzeugsatz	–	–	–	●
<b>Ausstattungsmerkmale</b>				
Seitenschutzleisten – Wagenfarbe	–	–	●	●
Frontstossfänger – Wagenfarbe	–	●	●	●
Heckstossfänger – Wagenfarbe	–	–	●	●
Türgriffe – Wagenfarbe	–	–	●	●
Heckklappen-/Ladetürgriff – Wagenfarbe	–	–	●	●
Sport-Styling-Set – Untere Frontschürze in Wagenfarbe, Seitenschürzen, Heckschürzen-Ecken und Radlaufleisten vorne und hinten. Einzigartige Nebelscheinwerfereinfassung sowie Doppelstreifen auf Motorhaube und unterem Frontstossfänger	–	–	–	●
Getönte Scheiben hinten (nur Van)	○	○	○	○
Getönte Scheiben hinten (nur Van mit Doppelkabine und Combi)	○/–	○/–	●/–	●/○
Ladetüren hinten – Verglast und beheizbar (serienmässig und Combi, Wunschausstattung beim Van und Van mit Doppelkabine)	●/○	●/○	○	●/○
Trittbretter (nur erhältlich mit Schiebetür an der Beifahrerseite) (nur Van mit Doppelkabine und Combi)	○	○	–	–
Trittbretter – Türlänge, umfasst Doppel-Schiebetür (nur Van mit Doppelkabine und Combi)	○	○	○	–
Motor-Unterbodenschutz	○	○	○	○
Dachhimmel – Kabine, geformt (nur Van)	●	●	●	●
Dachhimmel – Verlängert, geformt (nur Van mit Doppelkabine)	●	●	●	●
Dachhimmel – Volle Länge, geformt (nur Combi)	●	●	–	●
Kühlergrill – 3 Stege, in Farbe	●	●	–	–
Kühlergrill – 3 Stege, in Farbe mit Lamellen in Hochglanzschwarz	–	–	–	●
Kühlergrill – 3 Stege, in Farbe mit Chromeinfassung	–	–	●	–
<b>Lackierung</b>				
Lackierung – Standard	●	●	●	●
Lackierung – Metallic	○	○	○	○

● = Serienausstattung, ○ = Wunschausstattung, gegen Aufpreis erhältlich, □ = Teil eines Optionspakets, gegen Aufpreis. \*Nicht erhältlich beim Kombi Van oder Kombi. <sup>®</sup>Nicht erhältlich beim Kombi Van.

\*Das von Ihnen ausgewählte Rad wird in der angegebenen Reifengrösse ausgeliefert, die Reifenmarke kann jedoch nicht ausgewählt werden. \*\*Der Ford Notruf-Assistent ist eine innovative SYNC-Funktion, bei dem ein über Bluetooth<sup>®</sup> verbundenes und angeschlossenes Mobiltelefon eingesetzt wird, um Insassen dabei zu helfen, nach einem Unfall, bei dem der Airbag ausgelöst oder die Kraftstoffpumpe ausgeschaltet wurde, die örtliche Notrufannahmestelle direkt anzurufen. Diese Funktion kann in über 40 europäischen Ländern und Regionen verwendet werden. **Hinweis:** Bluetooth<sup>®</sup>-Warenzeichen und die Symbole sind Eigentum der Bluetooth SIG, Inc. und werden von der Ford Motor Company Limited unter Lizenz verwendet. Alle anderen Warenzeichen und Markennamen sind das Eigentum ihrer jeweiligen Eigentümer.

## Fahrerlebnis

	Ambiente	Trend	Limited*	Sport <sup>®</sup>
<b>Fahrerassistenz</b>				
Anhängerstabilisierung <sup>1)</sup> (aktiviert mit Ford Anhängervorrichtungen)	□	□	□	□
Toter-Winkel-Assistent mit Querverkehr-Warnung <sup>2)</sup>	○	○	○	○
Spurhaltewarnung <sup>2)</sup> (einschliesslich Müdigkeitswarner <sup>2)</sup> und Fernlichtassistent <sup>1)</sup> , Kombiinstrument mittlere Ausführung, Lederlenkrad und beheizbare Quickclear-Frontscheibe)	○/□	○/□	○/□	○/□
Verkehrsschild-Erkennungssystem <sup>2)</sup> mit intelligentem Geschwindigkeitsassistenten <sup>2)</sup> – Einschliesslich Navigation	□	□	□	□
Tempomat <sup>2)</sup> (einschliesslich Lederlenkrad und einstellbarem Geschwindigkeitsbegrenzer <sup>2)</sup> )	○	●	●	●
Adaptive Geschwindigkeitsregelanlage <sup>2)</sup> (einschliesslich Pre-Collision-Assist <sup>1)</sup> , Verkehrsschild-Erkennungssystem <sup>2)</sup> (nur in Verbindung mit Spurhaltewarnung)	○	○	○	○
Park-Pilot-System – vorne und hinten (Hinweis: optional für Kombi und Kombi Van Trend)	○	●	●	●
Vorne, Einzelradaufhängung mit MacPherson-Federbeinen, variablen Schraubenfedern, Querstabilisator und Gasdruckdämpfer. Hinten, Blattfedern und Gasdruckdämpfer	●	●	●	●
Berganfahrassistent (HSA) <sup>2)</sup>	●	●	●	●
Gangwechsel-Lichtanzeige	●	●	●	●
<b>Aussenbeleuchtung</b>				
Scheinwerfer – Automatische Ein-/Ausschaltfunktion (einschliesslich Scheibenwischaautomatik)	□	□	●	●
Scheinwerfer – Ausschaltverzögerung, Dauer von 30 Sekunden	●	●	●	●
Scheinwerfer – Halogen-Scheinwerfer mit LED-Tagfahrlicht	●	–	–	–
Scheinwerfer – Halogen-Projektorscheinwerfer mit LED-Tagfahrlicht und adaptivem Kurvenlicht	○	●	●	●
Scheinwerfer – Xenon-Scheinwerfer (Hochdruckentladung) mit LED-Tagfahrlicht und dynamischem Kurvenlicht	–	○	○	○
Nebelscheinwerfer – Vorne	○	●	●	●
Nebelscheinwerfer – Vorne mit adaptivem Kurvenlicht	□	□	□	□
Aussenspiegel – Toter-Winkel-Assistent und integrierte Blinkleuchte	●	●	●	●
<b>Aufhängung</b>				
Hinterachsluftfederung (nur erhältlich bei Combi M1 310-Modellen)	○	○	–	–
<b>Armaturenbrett und Bedienelemente</b>				
Reifendruckkontrollsystem (TPMS) <sup>1)</sup> (serienmässig bei Combi und Sport)	●/○	●/○	●/○	●
Fahrtenschreiber – Digital, elektronisch, 24 Stunden	○	○	○	○

● = Serienausstattung, ○ = Wunschausstattung, gegen Aufpreis erhältlich. □ = Teil eines Optionspakets, gegen Aufpreis. \*Nicht erhältlich beim Kombi Van oder Kombi. <sup>®</sup>Nicht erhältlich beim Kombi Van.

<sup>1)</sup>Sicherheitsausstattung, <sup>2)</sup>Fahrerassistenzsystem.



## Fahrerlebnis

	Ambiente	Trend	Limited*	Sport <sup>®</sup>
<b>Ausstattungs Pakete</b>				
Rückfahrkamera – Fest, umfasst Parkdistanzsensoren vorn und hinten	○ / □	○ / □	○ / □	○ / □
Visibility-Paket 1 – Beheizbare Quickclear-Frontscheibe, Sensor für Scheibenwischerwasser und elektrisch verstellbare und beheizbare Aussenspiegel	○	○	–	–
Visibility-Paket 2 – Beheizbare Quickclear-Frontscheibe, Sensor für Scheibenwischerwasser, elektrisch verstellbare, automatisch einklappbare, beheizbare Aussenspiegel und automatische Frontscheinwerfer, automatische Frontscheibenwischer, Nebelscheinwerfer und Kombiinstrument mit einstellbarer Helligkeit	○	○	●	●
Visibility-Paket 3 – Spurhaltewarnung (einschliesslich beheizbarer Quickclear-Frontscheibe, automatischen Fernlichts und Müdigkeitswarner), Rückfahrkamera, Sensor für Scheibenwischerwasser, Kombiinstrument mittlere Ausführung, elektrisch verstellbare, automatisch einklappbare, beheizbare Aussenspiegel, Radio/CD mit DAB, SYNC 3 (einschliesslich Notruf-Assistent) mit Bluetooth, Sprachsteuerung, AppLink, 8-Zoll Touchscreen, integriertem Bedienfeld, USB-Anschluss	–	○	○	○

● = Serienausstattung, ○ = Wunschausstattung, gegen Aufpreis erhältlich. □ = Teil eines Optionspakets, gegen Aufpreis. \*Nicht erhältlich beim Kombi Van oder Kombi. <sup>®</sup>Nicht erhältlich beim Kombi Van.

<sup>1</sup>Sicherheitsausstattung, <sup>2</sup>Fahrassistenzsystem.

## Leistung und Effizienz

	Ambiente	Trend	Limited*	Sport <sup>®</sup>
<b>Motor</b>				
2,0-l-TDCi Ford EcoBlue (105 PS (77 kW))	●	●	–	–
2,0-l-TDCi Ford EcoBlue (130 PS (96 kW))	○	○	●	–
2,0-l-TDCi Ford EcoBlue (130 PS (96 kW)) – 6-Gang-Automatikgetriebe	–	○	○	–
2,0-l-TDCi Ford EcoBlue (170 PS (125 kW))	○	○	○	●
2,0-l-TDCi Ford EcoBlue (170 PS (125 kW)) – 6-Gang-Automatikgetriebe	–	○	○	○
Standard – 70 Liter	●	●	●	●
Höchstgeschwindigkeit – 155 km/h (105 PS und 340 GVM)	●	●	○	–
Höchstgeschwindigkeit – 160 km/h (130 PS Automatikgetriebe)	○	○	○	–
Höchstgeschwindigkeit – 165 km/h (130 PS Schaltgetriebe)	○	○	●	–
Höchstgeschwindigkeit – 170 km/h (170 PS)	○	○	○	●
<b>Armaturenbrett und Bedienelemente</b>				
Bordcomputer – Restreichweite, aktueller und durchschnittlicher Kraftstoffverbrauch, Durchschnittsgeschwindigkeit, Aussentemperatur	●	●	●	●
<b>Technologie</b>				
Auto-Start-Stopp-System (serienmässig bei MI-Modellen oder in Verbindung mit Automatikgetriebe)	○	○	○	○
Beschleunigungskontrolle (serienmässig beim Van mit Ambiente-Modellen)	● / ○	○	○	○
Beschichteter Dieselpartikelfilter (cDPF)	●	●	●	●
Abgasnachbehandlungssystem mit Harnstoff – 2l Liter	●	●	●	●
Filter für Wasser im Kraftstoff mit Sensor	●	●	●	●

● = Serienausstattung, ○ = Wunschausstattung, gegen Aufpreis erhältlich. \*Nicht erhältlich beim Kombi Van oder Kombi. <sup>®</sup>Nicht erhältlich beim Kombi Van.

### Klimaanlage im Fond

Der Fond verfügt über eine separate Klimaanlage mit eigenen Drehreglern. (Wunschausstattung beim Variobus)



## Komfort und Bequemlichkeit

	Ambiente	Trend	Limited*	Sport <sup>®</sup>
<b>Komfortausstattung innen</b>				
Über Kopf montierte Gepäckablage (nur Van)	●	●	●	–
Handschuhfach – Mit Klappe und Platz für A4-Mappen	●	–	–	–
Handschuhfach – Verschlussbar	–	●	●	●
Raucherpaket – Zigarettenanzünder und Aschenbecher	○	○	○	○
Sonnenblenden – Hintere Türen (nur erhältlich in Verbindung mit einer Schiebetür auf der Fahrerseite) (nur Van mit Doppelkabine)	–	○	○	○
Flaschenhalter – Zweifach, mit Platz für zwei 2-Liter-Flaschen, an der Instrumententafel befestigt	●	●	●	●
Stauraum – Kartentaschen an den Vordertüren	●	●	●	●
Stauraum – Fahrerseite, Ablagefach auf dem Armaturenbrett mit aufklappbarem Deckel	●	●	●	●
Stauraum – Staufach unter dem Sitz (unter dem Doppel-Beifahrersitz)	●	●	●	●
<b>Audio- und Kommunikationssysteme</b>				
Audio – Vorausrüstungspaket	●	–	–	–
Connection Radio mit DAB, 4-Zoll-TFT-Display, Bluetooth <sup>®</sup> , USB-Anschluss mit iPod <sup>®</sup> -Funktion, Fernbedienung für das Audiosystem, mit vier Frontlautsprechern (zwei Tieftöner und zwei Hochtöner) (Kombi MI erhält sechs Lautsprecher)	○	●	●	●
Radio/CD mit DAB, SYNC (einschliesslich Notruf-Assistent*) mit Bluetooth <sup>®</sup> , Sprachsteuerungssystem, AppLink, akustischen Kurzmitteilungen und Privatmodus, 8-Zoll-Touchscreen, integriertem Bedienfeld, Fernbedienung für das Audiosystem, USB-Anschluss mit iPod <sup>®</sup> -Funktion, vier Frontlautsprechern (zwei Tieftöner und zwei Hochtöner) (Combi MI erhält sechs Lautsprecher)	○	○	○	○
Radio/CD/Navigationssystem mit DAB, SYNC (einschliesslich Notruf-Assistent*) mit Bluetooth <sup>®</sup> , Sprachsteuerungssystem, AppLink, akustischen Kurzmitteilungen und Privatmodus, 8-Zoll-Touchscreen, erweitertem integrierten Bedienfeld, USB-Anschluss mit iPod <sup>®</sup> -Funktion, Fernbedienung für das Audiosystem, vier Frontlautsprechern (zwei Tieftöner und zwei Hochtöner) (Combi MI erhält sechs Lautsprecher)	○	○	○	○
<b>Klimaregelung</b>				
Klimaanlage – Vorne, Pollen-Reinigungsfilter	○	●	●	●
Klimaanlage – Hinten, einschliesslich Klimaanlage vorne (nur Kombi)	○	○	–	○
Heizung – Umluft	●	●	●	●
PTC Zuheizer (nur Kombi)	●	●	–	●
Standheizung	○	○	○	○
Standheizung mit Fernbedienung	○	○	○	○
Heizung – Fondbereich, Wasser (nur Combi)	○	○	–	○
<b>Innenraumbeleuchtung</b>				
Innenraumbeleuchtung – Über-Kopf-Montage, vorne mit Dimmfunktion	●	–	–	–
Innenraumbeleuchtung – Über-Kopf-Montage, Kartenleselampen vorne	–	●	●	●
Innenraumbeleuchtung – Fussraumbeleuchtung (nur Seitenladetür) (nicht erhältlich beim Ambiente Van)	●	●	●	●
Innenraumbeleuchtung – Rücksitzleuchten mit Dimmfunktion (nur Combi und Van mit Doppelkabine)	●	●	●	●
Laderaumbeleuchtung	●	●	●	●
Laderaumbeleuchtung – LED (nur Van und Van mit Doppelkabine)	○	○	○	○

● = Serienausstattung, ○ = Wunschausstattung, gegen Aufpreis erhältlich, □ = Teil eines Optionspakets, gegen Aufpreis. \*Nicht erhältlich beim Kombi Van oder Kombi. <sup>®</sup>Nicht erhältlich beim Kombi Van.

\*Der Ford Notruf-Assistent ist eine innovative SYNC-Funktion, bei dem ein über Bluetooth<sup>®</sup> verbundenes und angeschlossenes Mobiltelefon eingesetzt wird, um Insassen dabei zu helfen, nach einem Unfall, bei dem der Airbag ausgelöst oder die Kraftstoffpumpe ausgeschaltet wurde, die örtliche Notrufannahmestelle direkt anzurufen. Diese Funktion kann in über 40 europäischen Ländern und Regionen verwendet werden. **Hinweis:** Bluetooth<sup>®</sup>-Warenzeichen und die Symbole sind Eigentum der Bluetooth SIG, Inc. und werden von der Ford Motor Company Limited unter Lizenz verwendet. Alle anderen Warenzeichen und Markennamen sind das Eigentum ihrer jeweiligen Eigentümer.

## Komfort und Bequemlichkeit

	Ambiente	Trend	Limited*	Sport*
<b>Sitze</b>				
Fahrersitz – 8-fach verstellbar (vorne/hinten, Lehne, Höhe, Neigung) mit Armlehne	●	○	–	–
Fahrersitz – 10-fach verstellbar (vorne/hinten, Lehne, Höhe, Neigung und Lendenwirbelstütze) mit Armlehne	○	●	–	–
Fahrersitz – Beheizbar und 10-fach verstellbar (vorne/hinten, Lehne, Höhe, Neigung und Lendenwirbelstütze) mit Armlehne	○	○	●	●
Fahrersitz – Beheizbar und 10-fach elektrisch verstellbar (vorne/hinten, Lehne, Höhe, Neigung und Lendenwirbelstütze) mit Armlehne	–	–	–	○
Beifahrersitz – Einzelsitz, 4-fach verstellbar (vorne/hinten und Lehne)	○	–	–	–
Beifahrersitz – Einzelsitz, beheizbar, 4-fach verstellbar (vorne/hinten und Lehne)	○	–	–	–
Beifahrersitz – Einzelsitz, beheizbar, 8-fach verstellbar (vorne/hinten, Lehne, Höhe und Neigung) (nur Van)	○	○	○	○
Beifahrersitz – Einzelsitz, beheizbar, 8-fach verstellbar (vorne/hinten, Lehne, Höhe und Neigung) (nur Combi und Van mit Doppelkabine)	○	○	○	●
Beifahrersitz – Doppelsitz, feste Rückenlehne mit aufgeteiltem und aufklappbarem Sitzpolster für Stauraum	●	○	–	–
Beifahrersitz – Doppelsitz, feste Rückenlehne mit aufgeteiltem und aufklappbarem Sitzpolster für Stauraum, ausklappbarer Tisch	–	●	–	–
Beifahrersitz – Doppelsitz, beheizbare feste Rückenlehne mit aufgeteiltem und aufklappbarem Sitzpolster für Stauraum, ausklappbarer Tisch	○	○	●	●
Rücksitze – Zweite Reihe, breite Dreifach-Sitze (2+1), klappbar und herausnehmbar (nur Combi)	●	●	–	●
Rücksitze – Zweite Reihe, Sitzbank für 3 Personen mit Staufach unter dem Sitz (nur Van mit Doppelkabine)	●	●	●	●
Rücksitze – Dritte Reihe, breite Dreifach-Sitze (2+1), klappbar und herausnehmbar (nur Combi)	●	●	–	●
Rücksitze – Dritte Reihe, Entfall (nur Combi)	○	○	–	○
Rücksitze – Rückenlehne und Armlehnen in der zweiten Reihe (nur Combi) (Wunschausstattung beim Combi Sport)	–	○	–	○/–
<b>Armaturenbrett und Bedienelemente</b>				
Lenksäule – In Neigung und Reichweite verstellbar	●	●	●	●
Aussenspiegel – Manuell verstellbar	●	–	–	–
Aussenspiegel – Elektrisch verstellbar und beheizbar	○/□	●	–	–
Aussenspiegel – Elektrisch einklappbar, elektrisch verstellbar und beheizbar	○/□	○/□	●	●
Aussenspiegel – Abdeckung in Wagenfarbe	–	–	●	●
Scheibenwischer – Vorne, variabel/intermittierend mit elektrischem Waschsystem	●	●	–	–
Scheibenwischer – Automatisch, mit Regensensor (beinhaltet automatische Scheinwerfer)	□	□	●	●
Scheibenwischer – Hinten mit Auto Reverse-Funktion und elektrischem Waschsystem (nur erhältlich mit verglasten Hecktüren oder verglaster Heckklappe, nicht erhältlich bei 280-Modellen des Van mit Doppelkabine)	○	○	○	○/–
Haltegriffe 1 – Minidachkonsole, beleuchtete Sonnenblende für den Fahrer, Sonnenbrillenablage (nur Van und Van mit Doppelkabine)	–	–	●	●
Haltegriffe 2 – Einschliesslich Minidachkonsole	●	●	□	□
Lenkrad – Polyurethan	●	–	–	–
Lenkrad – Lederbezug	□	●	●	●
Schalthebelknäuf – Lederbezug	–	–	●	●
Fenster – Elektrische Fensterheber vorn mit One-Touch-Funktion auf der Fahrerseite	●	●	●	●

● = Serienausstattung, ○ = Wunschausstattung, gegen Aufpreis erhältlich, □ = Teil eines Optionspakets, gegen Aufpreis. \*Nicht erhältlich beim Kombi Van oder Kombi. \*Nicht erhältlich beim Kombi Van.

\*Der Ford Notruf-Assistent ist eine innovative SYNC-Funktion, bei dem ein über Bluetooth® verbundenes und angeschlossenes Mobiltelefon eingesetzt wird, um Insassen dabei zu helfen, nach einem Unfall, bei dem der Airbag ausgelöst oder die Kraftstoffpumpe ausgeschaltet wurde, die örtliche Notrufannahmestelle direkt anzurufen. Diese Funktion kann in über 40 europäischen Ländern und Regionen verwendet werden. **Hinweis:** Bluetooth®-Warenzeichen und die Symbole sind Eigentum der Bluetooth SIG, Inc. und werden von der Ford Motor Company Limited unter Lizenz verwendet. Alle anderen Warenzeichen und Markennamen sind das Eigentum ihrer jeweiligen Eigentümer.

## Komfort und Bequemlichkeit

	Ambiente	Trend	Limited*	Sport*
<b>Technologie</b>				
Ford Easy Fuel-Tanksystem mit Fehlbetankungsschutz	●	●	●	●
Beheizbare Quickclear-Frontscheibe	□	□	●	●
Servolenkung (PAS)	●	●	●	●

● = Serienausstattung, ○ = Wunschausstattung, gegen Aufpreis erhältlich, □ = Teil eines Optionspakets, gegen Aufpreis. \*Nicht erhältlich beim Kombi Van oder Kombi. \*Nicht erhältlich beim Kombi Van.

\*Der Ford Notruf-Assistent ist eine innovative SYNC-Funktion, bei dem ein über Bluetooth® verbundenes und angeschlossenes Mobiltelefon eingesetzt wird, um Insassen dabei zu helfen, nach einem Unfall, bei dem der Airbag ausgelöst oder die Kraftstoffpumpe ausgeschaltet wurde, die örtliche Notrufannahmestelle direkt anzurufen. Diese Funktion kann in über 40 europäischen Ländern und Regionen verwendet werden. **Hinweis:** Bluetooth®-Warenzeichen und die Symbole sind Eigentum der Bluetooth SIG, Inc. und werden von der Ford Motor Company Limited unter Lizenz verwendet. Alle anderen Warenzeichen und Markennamen sind das Eigentum ihrer jeweiligen Eigentümer.

## Schutz und Sicherheit

	Ambiente	Trend	Limited*	Sport*
<b>Sicherheitsausstattung</b>				
Airbag – Fahrer-Airbag <sup>1)</sup>	●	●	●	●
Airbag – Beifahrer-Airbag <sup>*)</sup> (nur als Wunschausstattung für Van und DCIV Ambiente und Trend) (einschliesslich Deaktivierungsschalter für den Beifahrer-Airbag)	●/○	●/○	●	●
Airbag – Front-, Seiten- und Schulterairbags <sup>1)</sup>	□	□	□	□
Sicherheitsgurte – Dreipunkt-Diagonalgurt mit Aufrollvorrichtung (alle Sitze) <sup>1)</sup>	●	●	●	●
ISOFIX-Kindersitz – 2 Befestigungen in der zweiten Reihe <sup>1)</sup> – (nur Combi und Van mit Doppelkabine)	●/–	●/–	●/–	●/–
<b>Fahrzeugsicherheit</b>				
Alarm – Perimeter	○	○	○	○
Alarm – Thatcham Kategorie 1 (Van) – Kabineninnenraum-Sensor, Neigungssensor und Anhängerkupplung, falls vorhanden (einschliesslich Verriegelung mit Fernbedienung und 2 Schlüsselanhängern) (nur erhältlich mit durchgängiger Trennwand ohne Verglasung und unverglaster Hecktür)	○	○	○	○
Alarm – Thatcham Kategorie 1 (Van mit Doppelkabine) – Kabineninnenraum-Sensor, Neigungssensor und Anhängerkupplung, falls vorhanden (einschliesslich Verriegelung mit Fernbedienung und 2 Schlüsselanhängern) (nur erhältlich mit verglaster Kunststofftrennwand und unverglaster Hecktür)	○	○	○	○

● = Serienausstattung, ○ = Wunschausstattung, gegen Aufpreis erhältlich, □ = Teil eines Optionspakets, gegen Aufpreis. <sup>1)</sup>Sicherheitsausstattung, <sup>2)</sup>Fahrassistenzsystem. \*Nähere Informationen zu den verfügbaren Konfigurationen erhalten Sie bei Ihrem Ford-Händler. **Hinweis:** Eine konfigurierbare Verriegelung muss zum Zeitpunkt der Bestellung angefordert werden; eine Bestellung als Nachrüstung beim Händler oder als Zubehör ist nicht möglich. \*Nicht erhältlich beim Kombi Van oder Kombi. \*Nicht erhältlich beim Kombi Van. **\*Hinweis: Ein entgegen der Fahrtrichtung befestigter Kindersitz darf niemals auf dem Beifahrersitz befestigt werden, wenn das Ford-Fahrzeug mit einem aktivierten Beifahrerairbag ausgestattet ist.**



## Schutz und Sicherheit

	Ambiente	Trend	Limited*	Sport*
Verriegelungen – Elektrische Zentralverriegelung	●	●	●	●
Verriegelungen – Zentralverriegelung mit Fernbedienung und einem Schlüsselanhängen	●	–	–	–
Verriegelungen – Zentralverriegelung mit Fernbedienung und zwei Schlüsselanhängern	–	●	●	●
Verriegelungen – Flottenschlüssel (nicht erhältlich beim Van Sport)	○	○	○	–/○
Verriegelungen – Konfigurierbare Entriegelung (Combi/Van mit Doppelkabine) 2-stufige Entriegelung*	●	●	●	●
Verriegelungen – Automatische Wiederverriegelung, Türen werden nach 45 Sekunden wieder verriegelt, wenn keine Tür geöffnet wird	●	●	●	●
Verriegelungen – Fehlverriegelung mit akustischem Feedback, akustisches Signal, wenn eine Tür bei aktivierter Verriegelung halboffen ist	●	●	●	●
Verriegelungen – Automatische Verriegelung beim Wegfahren, Türen werden bei 8 km/h automatisch verriegelt (serienmässig beim Van)	●/○	●/○	●/–	●/–
Schutzgitter für Heckscheibe	○	○	○	○
Wegfahrsperrung – Passive Diebstahlsicherung (PATS) (von Versicherungen anerkannte Wegfahrsperrung der Kategorie 2)	●	●	●	●
Verriegelungen – Schlüsselbetätigte Motorhaubenverriegelung	●	●	●	●
<b>Bremsen</b>				
Elektronisches Stabilitätsprogramm (ESP) <sup>1)</sup>	●	●	●	●
Notbremswarnung <sup>2)</sup>	●	●	●	●
Zweikreisbremsen mit selbstregelnder Servounterstützung und ABS. Brems scheiben vorne und hinten	●	●	●	●
Antiblockier-Bremssystem (ABS) mit elektronischer Bremskraftverteilung (EBD) <sup>3)</sup>	●	●	●	●
<b>Technologie</b>				
Adaptive Lastkontrolle (LAC) <sup>3)</sup>	●	●	●	●
Sicherheits-Bremsassistent (EBA) <sup>3)</sup>	●	●	●	●
Roll Stability Control (RSC) <sup>3)</sup>	●	●	●	●

● = Serienausstattung, ○ = Wunschausstattung, gegen Aufpreis erhältlich, □ = Teil eines Optionspakets, gegen Aufpreis. <sup>1)</sup>Sicherheitsausstattung, <sup>2)</sup>Fahrerassistenzsystem. \*Nähere Informationen zu den verfügbaren Konfigurationen erhalten Sie bei Ihrem Ford-Händler. **Hinweis:** Eine konfigurierbare Verriegelung muss zum Zeitpunkt der Bestellung angefordert werden; eine Bestellung als Nachrüstung beim Händler oder als Zubehör ist nicht möglich. <sup>3)</sup>Nicht erhältlich beim Kombi Van oder Kombi. <sup>4)</sup>Nicht erhältlich beim Kombi Van. **\*Hinweis: Ein entgegen der Fahrtrichtung befestigter Kindersitz darf niemals auf dem Beifahrersitz befestigt werden, wenn das Ford-Fahrzeug mit einem aktivierten Beifahrerairbag ausgestattet ist.**

\*L1 mit 15-Zoll-Stahlrädern; 11,6 m mit 16-Zoll-Rädern; 11,8 m mit 17-Zoll-Rädern; 12,2 m mit 18-Zoll-Leichtmetallrädern (Wunschausstattung).

10,9 m  
Wendekreis\*



## Nützliches

	Ambiente	Trend	Limited*	Sport*
<b>Karosserie</b>				
Türen, Van und Van mit Doppelkabine – Unverglaste Heckflügeltüren für 180°-Öffnung, positiver Anschlag bei 90°	●	●	●	●
Türen, Combi – Verglaste Heckflügeltüren für 90°-Öffnung	●	●	–	●
Türen – Verglaste Heckklappe (anstelle von Hecktüren) (nicht erhältlich beim Van mit Doppelkabine Sport)	○	○	○	○/–
Seitenfenster, Van – Zweite Reihe, Fahrer- und Beifahrerseite, fest (nur erhältlich mit seitlicher Schiebetür)	○	○	○	○
Seitenfenster, Van mit Doppelkabine, Combi – Zweite Reihe, fest	●	●	●	●
Seitenfenster, Van mit Doppelkabine, Combi – Zweite Reihe, aufklappbar	○	○	○	○
Seitenfenster – Dritte Reihe, Fahrer- und Beifahrerseite, fest (nur Combi)	●	●	–	●
Karosserie – H1 (Niedrigdach)	●	●	●	●
Karosserie – H2 (Hochdach) (nicht erhältlich beim Van mit Doppelkabine)	○/–	○/–	○/–	–
Türen – Schiebetür und Trittstufe auf der Beifahrerseite (nicht erhältlich für Limited- oder Sport-Modelle beim Van mit Doppelkabine)	●	●	●/–	●/–
Türen – Schiebetür und Trittstufe auf der Fahrer- und Beifahrerseite (Van und Combi) (nicht erhältlich für Combi M1 Sport)	○	○	○	○/–
Türen – Schiebetür und Trittstufe auf der Fahrer- und Beifahrerseite (nur Van mit Doppelkabine)	○	○	●	●
<b>Teppich und Bezüge</b>				
Bodenbelag – Kabine, leicht zu reinigender Bodenbelag aus Gummi (nicht erhältlich für Van mit Doppelkabine oder für Combi Sport)	●/□	●/□	●	●
Bodenbelag – Volle Länge, leicht zu reinigender Bodenbelag aus Gummi (serienmässig nur beim Kombi und Kombi Van und Wunschausstattung nur beim Van mit Doppelkabine)	●/○	●/○	–	●
Bodenbelag – Bis zur Trennwand verlängert, leicht zu reinigender Bodenbelag aus Gummi (nur Van mit Doppelkabine)	●	●	–	–
Bodenbelag – Bis zur Trennwand verlängert, Teppich, mit leicht zu reinigendem Gummi hinter der Trennwand (nur Van mit Doppelkabine)	–	–	●	●
Haltegriff – An der B-Säule (serienmässig beim Van mit Doppelkabine und Combi)	○	○	○	○
Durchgängige Sperrholzabdeckung auf halber Höhe an der hinteren Seitenwand (serienmässig beim Van mit Doppelkabine und Combi)	○	●	●	●
Durchgängige Sperrholzabdeckung auf halber Höhe an der hinteren Seitenwand (nur Van)	□	□	●	●
<b>Zulassung</b>				
Fahrzeug-Identifikationsnummer – Sichtbar	●	●	●	●
<b>Elektrik</b>				
Batterie – Verbesserte geflutete (IF-)Doppelbatterien, Kaltstart (-29°C)	●	●	●	●
Lichtmaschine – Für normale Belastung (165 A)	●	●	●	●
Lichtmaschine – Für besonders hohe Belastung (240 A)	○	○	○	○
Steckdose – Stromrichter mit 150 Watt (230 V)	○	○	○	○
Steckdose – 12 V (im Heck) (serienmässig beim Kombi)	●/○	●/○	○	●/○
Steckdose – 12 V (am Armaturenbrett und im Ablagefach)	●	●	●	●
Batterie – Leistungsstarke AGM-Tiefzyklus-Doppelbatterien (2 x 80 Ah Kapazität, 800 CCA-Batterien)	○	○	○	○

● = Serienausstattung, ○ = Wunschausstattung, gegen Aufpreis erhältlich, □ = Teil eines Optionspakets, gegen Aufpreis. \*Nicht erhältlich beim Kombi Van oder Kombi. <sup>3)</sup>Nicht erhältlich beim Kombi Van.

## Nützliches

	Ambiente	Trend	Limited*	Sport®
<b>Funktionale Aussenausstattung</b>				
Dachträger – Integriert und verstaubar (nicht erhältlich beim Combi M1 Sport)	○/–	○/–	○	○/–
Schmutzfänger – Vorne und hinten	●	●	●	–
Anhängervorrichtung mit Anhängerstabilisierung und 13-poliger Elektrik (Fahrtenschreiber unter Umständen erforderlich) (nicht erhältlich bei Sport-Modellen mit Automatikgetriebe)	○/–	○/–	○	○/–
Heckscheibenleiter (nur erhältlich mit Heckflügeltüren)	○	○	○	○
<b>Laderaum</b>				
Trennwand – Nicht durchgängig (nur Kombi Van und Kombi)	●	●	–	●
Trennwand – Metalltrennwand über die gesamte Breite, unverglast (nur Van mit Einzel-Beifahrersitz)	○	○	○	○
Trennwand – Metalltrennwand über die gesamte Breite mit Fenster (nur Van mit Einzel-Beifahrersitz)	○	○	○	○
Trennwand – Metalltrennwand über die gesamte Breite, unverglast mit Durchlademöglichkeit (nur Van mit Doppel-Beifahrersitz)	●	●	●	●
Trennwand – Metalltrennwand über die gesamte Breite mit Fenster und Durchlademöglichkeit (nur Van mit Doppel-Beifahrersitz)	○	○	○	○
Trennwand – Geformt mit Fenster (nur Van mit Doppelkabine)	●	●	●	●
Leicht zu reinigender Laderaumboden (nur Van)	○/□	●	●	●
Gepäckraum – 2 Verzurrösen nach DIN 75410 (nur L1 Combi)	●	●	–	●
Gepäckraum – 4 Verzurrösen nach DIN 75410 (serienmässig bei L2 Combi)	●	●	–	●
Gepäckraum – 4 Verzurrösen nach DIN 75410 (nur Van mit Doppelkabine)	●	●	●	●
Gepäckraum – 8 Verzurrösen nach DIN 75410 (serienmässig nur beim Van)	●	●	●	●
Innendachträger (erhältlich beim Van nur mit unverglasten Heckflügeltüren mit 180°-Öffnung)	○	○	○	○
Gepäckraumschutz-Kit – Durchgängige Sperrholzabdeckung auf voller Höhe an der hinteren Seitenwand und leicht zu reinigender Laderaumboden (nur Van)	○	○	●	●
Gepäckraumschutz-Kit – Verstärkt, umfasst eine Holzabdeckung für den Laderaumboden (nur Van)	○	○	○	○
Gepäckraumschutz-Paket (nur Van)	○	○	○	○
Gepäcknetz-Kit (nur Van)	○	○	○	○
<b>Armaturenbrett und Bedienelemente</b>				
Erste-Hilfe-Kasten	○	○	○	○

● = Serienausstattung, ○ = Wunschausstattung, gegen Aufpreis erhältlich, □ = Teil eines Optionspakets, gegen Aufpreis. \*Nicht erhältlich beim Kombi Van oder Kombi. ®Nicht erhältlich beim Kombi Van.

## Sonderanfertigungen (SVO)

	SVO-Code	Ambiente	Trend	Limited*	Sport®
<b>Karosserie</b>					
Zugang zum Ersatzrad bei geschlossenen Hecktüren (nicht bestellbar mit der Ford Anhängervorrichtung)	A532	○	○	○	–
<b>Elektrik</b>					
Zusätzlicher Sicherungskasten	A526	○	○	○	○
Beacon Preparation-Paket – Schalter und Verkabelung vorne und hinten (einschliesslich einer zusätzlichen Sicherungstafel (A526) und Minidachkonsole Einzel-DIN) (nicht bestellbar mit Fahrtenschreiber)	A606	○	○	○	○
Utility Vehicle Switch-Paket (umfasst 3 Schalter für Signalleuchte und zwei Stromausgänge (einschliesslich zusätzlicher Sicherungstafel (A526), Beacon Preparation-Paket (A606), und Minidachkonsole 1DIN)) (nicht erhältlich beim Kombi, kann nicht mit Fahrtenschreiber bestellt werden)	A607	○	○	○	–
<b>Sonstiges</b>					
Anhängerelektrik (Steckverbinder und Verkabelung) – ohne die Anhängervorrichtung	A055	○	○	○	○
Service Line – (bietet rutschfesten Schichtboden, Seitenverkleidung, Ablageschränken, verschliessbaren Regalen und herausziehbarem Schraubstock und Belüftung) (nur erhältlich beim Van)	A6	○	○	–	–
Manuelle Regenerationsauslösung	A660	○	○	○	○
<b>Lackierung</b>					
Sonderlackierung, 140 Farben verfügbar, nähere Informationen beim Händler erfragen♦	Verschiedenes	○	○	–	–

♦Zusatz-Code für SVO-Lackierung muss zum Zeitpunkt der Bestellung eingegeben werden. Die SVO-Lackierung umfasst Stossfänger, Seitenschutzleisten, Spiegeleinfassungen und Türgriffe in Eigenfarbe (schwarz).

## Integrierter Dachträger

Der raffinierte Dachträger kann mit bis zu 130 kg beladen werden (80 kg beim Sport). Kann flach eingeklappt werden, um bei Nichtbenutzung den Kraftstoffverbrauch zu senken und Windgeräusche zu reduzieren. (Wunschausstattung und Zubehör bei H1)



## Ford Tourneo Custom / Transit Custom

Energiedatenblatt nach WLTP ab 01.01.2020/  
Tableau des données énergétiques selon WLTP dès 01.01.2020/  
Tabella dei dati energetici secondo WLTP a partire dal 01.01.2020

Modell	Ausführung	Leistung kW / (PS)	Getriebe	Treibstoff-bezeichnung	CO2 Ausstoss kombiniert	Verbrauch Ersttreibstoff	Einheit Ersttreibstoff	Verbrauch Zweittreibstoff	Einheit Zweittreibstoff	CO2-Emissionen aus der Treibstoff- und/oder Strombereitstellung [g/km]	Benzinäquivalent	Energieeffizienz-kategorie 2020
Modèle	Version	Puissance kW (PS)	Boîte	Désignation du carburant	Émissions de CO2 combinées	Consommation du première carburant	Unité du premier carburant	Consommation du deuxième carburant	Unité du deuxième carburant	Les émissions de CO <sup>2</sup> du carburant et / ou la fourniture d'électricité	Équivalent essence	Classe d'efficacité énergétique 2020
Modello	Versione	Prestazione kW (PS)	Cambio	Designazione del carburante	Emissioni di CO2 combinato	Consumo di primo carburante	Unità del primo carburante	Consumazione del secondo carburante	Unità del secondo carburante	Emissioni di CO <sup>2</sup> dalla messa a disposizione di carburanti e/o d'elettricità	Equivalenza benzina	Classe di efficienza energetica 2020
Transit Custom	Kombi 320	95,6 / (131)	a6	Diesel	249	9,5	l/100 km			46	10,8	G
Transit Custom	Kombi 320 L2	125 / (170)	a6	Diesel	249	9,5	l/100 km			46	10,8	G
Transit Custom	Kombi 320 L2	125 / (170)	m6	Diesel	230	8,8	l/100 km			43	10,0	F
Transit Custom	Kombi 320 L1	136 / (185)	a6	Diesel	273	10,4	l/100 km			50	11,9	G
Transit Custom	Kombi 320 L1	77 / (105)	m6	Diesel	202	7,7	l/100 km			37	8,8	E
Transit Custom	Kombi 320 L1	95,6 / (131)	m6	Diesel	259	9,9	l/100 km			48	11,3	G
Transit Custom	Kombi 320 L1	136 / (185)	m6	Diesel	232	8,9	l/100 km			43	10,1	F
Transit Custom	Kombi 320 L1 mHEV	77 / (105)	m6	Diesel	222	8,5	l/100 km			41	9,7	F
Transit Custom	Kombi 320 L1 mHEV	95,6 / (131)	m6	Diesel	222	8,5	l/100 km			41	9,7	F
Transit Custom	Kombi 320 L1 mHEV	136 / (185)	m6	Diesel	227	8,7	l/100 km			42	9,9	F
Transit Custom	Kombi 320 L2	95,6 / (131)	m6	Diesel	259	9,9	l/100 km			48	11,3	G
Transit Custom	Kombi 320 L2	77 / (105)	m6	Diesel	202	7,7	l/100 km			37	8,8	E
Transit Custom	Kombi 320 L2 mHEV	95,6 / (131)	m6	Diesel	222	8,5	l/100 km			41	9,7	F
Transit Custom	Kombi 320 L2 mHEV	77 / (105)	m6	Diesel	222	8,5	l/100 km			41	9,7	F
Transit Custom	Kombi 320 L2 mHEV	125 / (170)	m6	Diesel	227	8,7	l/100 km			42	9,9	F
Transit Custom	Kombi 340 L1	125 / (170)	m6	Diesel	232	8,9	l/100 km			43	10,1	F
Transit Custom	Kombi 340 L1	95,6 / (131)	m6	Diesel	259	9,9	l/100 km			48	11,3	G
Transit Custom	Kombi 340 L1 mHEV	125 / (170)	m6	Diesel	222	8,5	l/100 km			41	9,7	F
Transit Custom	Kombi 340 L1 mHEV	95,6 / (131)	m6	Diesel	222	8,5	l/100 km			41	9,7	F
Transit Custom	Kombi 340 L2	136 / (185)	a6	Diesel	273	10,4	l/100 km			50	11,9	G
Transit Custom	Kombi 340 L2	136 / (185)	m6	Diesel	259	9,9	l/100 km			48	11,3	G
Transit Custom	Kombi 340 L2	95,6 / (131)	a6	Diesel	249	9,5	l/100 km			46	10,8	G
Transit Custom	Kombi 340 L2	95,6 / (131)	m6	Diesel	259	9,9	l/100 km			48	11,3	G
Transit Custom	Kombi 340 L2 mHEV	95,6 / (131)	m6	Diesel	222	8,5	l/100 km			41	9,7	F
Transit Custom	Kombi 340 L2 mHEV	136 / (185)	m6	Diesel	230	8,8	l/100 km			43	10,0	F

\*gemessen nach VO (EC) 715/2007 in der jeweils geltenden Fassung.  
Durchschnitt aller verkauften Personenwagen gemäss WLTP: 174 g/km.  
Zielwert gemäss WLTP: 115 g/km.

\*mesuré selon VO (CE) 715/2007 dans sa version en vigueur.  
Moyenne de toutes les voitures particulières vendues selon la WLTP: 174 g/km.  
Objectif selon WLTP: 115 g/km.

\*misurato conformemente al regolamento (CE) 715/2007 nella versione attuale.  
Media di tutte le autovetture vendute secondo WLTP: 174 g/km.  
Obiettivo secondo WLTP: 115 g/km.





**Abbildungen, Beschreibungen und Spezifikationen.** Die in diesem Katalog gemachten Angaben entsprechen dem Stand bei Drucklegung. Auf der anderen Seite verfolgt Ford eine Politik der ständigen Produktweiterentwicklung. Daher behält sich Ford das Recht vor, jederzeit die technischen Daten, Farben und Preise der hier abgebildeten und beschriebenen Modelle und Produkte zu ändern. Die aktuellen Informationen erhalten Sie bei Ihrem Ford-Händler. **Wunschausstattung.** Wenn ein Produkt in diesem Katalog als «Wunschausstattung» oder «Optionspaket» bezeichnet wird, sollten Sie davon ausgehen, dass dieses Produkt, sofern nicht anders angegeben, gegen Mehrpreis erhältlich ist. Die Lieferbarkeit der Modelle und Farbkombinationen ist von der Verfügbarkeit abhängig. **Hinweis:** Einige Abbildungen zeigen Vorserienmodelle und/oder sind am Computer erstellt. Das Design/die Funktionen des endgültigen Fahrzeugmodells kann/können daher in mehreren Punkten abweichen. Einige der aufgeführten Fahrzeugfunktionen zeigen möglicherweise Wunschausstattungen. **Hinweis:** In dieser Broschüre werden sowohl Ford-Originalzubehörfteile als auch zahlreiche andere sorgfältig ausgewählte Produkte unserer Zulieferer abgebildet, die unter deren Markennamen vertrieben werden. **Hinweis:** Alle Produkte mit Markennamen von Zulieferern unterliegen den Gewährleistungsbedingungen dieser Zulieferer und fallen damit nicht in den Verantwortungsbereich von Ford. Ausführlichere Informationen dazu erhalten Sie von Ihrem Ford Händler. **Hinweis:** Der Markenname Bluetooth® und die dazugehörigen Logos sind eingetragene Warenzeichen von Bluetooth SIG, Inc. und werden von der Ford Motor Company in Lizenz verwendet. Die iPod Wortmarke und Logos sind Eigentum der Apple Inc. Alle anderen Warenzeichen und Markennamen sind das Eigentum ihrer jeweiligen Besitzer. **Hinweis:** Einige der in dieser Broschüre beschriebenen Fahrassistenz- und Sicherheitsfunktionen werden durch Sensoren aktiviert, deren Leistung durch bestimmte Wetter- oder Umweltbedingungen beeinflusst werden kann.



Wenn Sie diese Broschüre nicht mehr benötigen, entsorgen Sie sie bitte umweltgerecht.



Ford und BP – Kooperation zur Reduktion von Verbrauch und Emissionen.



**EURO NCAP advanced**  
2012 Reward for Ford SYNC Emergency Assistance



**EURO NCAP advanced**  
2012 Reward for Ford Lane Keeping Alert



Veröffentlichung durch Ford Motor  
Company Switzerland (SA)  
BJN 206462. FoE R55E.  
PN 877503/0718/3.78m/CHE de  
July 2018  
© Ford Motor Company Limited.

